

Quick Start Guide (EN)

R30Pro Smart Watch

Disassemble/assemble watchband

Please refer to the following figures, disassemble the watchband by rotating its pin button and lifting the watchband to remove it, and then release the pin button. And you can assemble a new watchband by operating in reverse procedures.

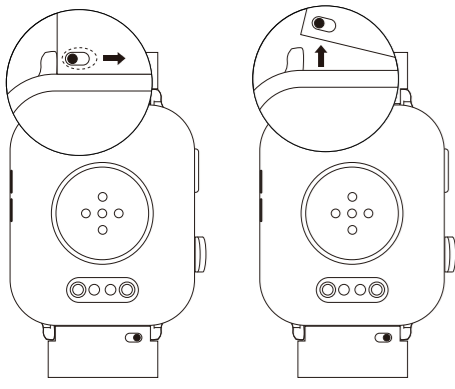

1

2

Charging voltage: 5V
Screen Size: 1.85 inch
Charging time: 2.5 hours
Battery capacity: 300 mAh
Battery life: 5-6 days
Waterproof: 10M
Bluetooth version: BLE5.2
Screen material: BOE Glass
Strap width: 20mm
Operating temperature: -10 C-40 C

Control Your Watch

1 Power Button

- Press
- Wake the screen
- Return to the home screen
- Enter the menu interface

2 Sport Button

- Press
- Wake the screen
- Enter/Exit the sport interface
- Pause/resume the sport

3 Touch Screen

- Hold the home screen to change the watch face
- Swipe to go to different interfaces
- Tap to enter the function
- Swipe the screen to the right to return to the previous interface

Note:

The distance between the mobile phone and the watch shall be kept less than 10 meters please. And please refresh the interface of the APP if disconnection.



3

Using Your Watch

1 Charging

Before using your R30Pro for the first time, charge the battery to its full capacity. It is recommended to use a conventional charger above 5V for charging, not the USB interface at the computer terminal.

*Place the magnetic charger on the magnetic charging points of the watch.

*While your watch is charging, the screen will show its progress.

*Once the battery is fully charged, remove the charger.

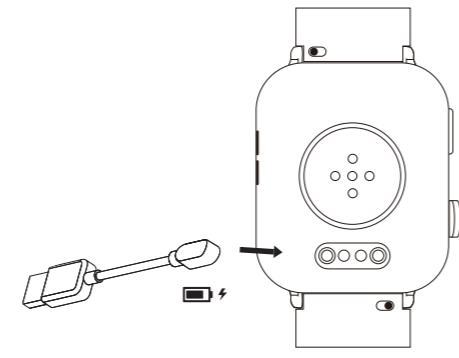

4

2 Install Da Fit App on your smartphone

You can download Da Fit App from Apple Store/Google Play or scan the QR codes Right to download

3 Device Binding

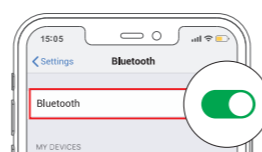

1 Enable Bluetooth on your mobile

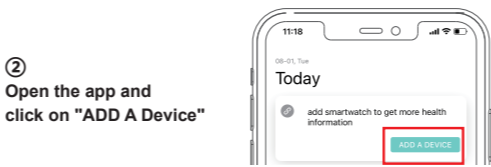

2 Open the app and click on "ADD A Device"

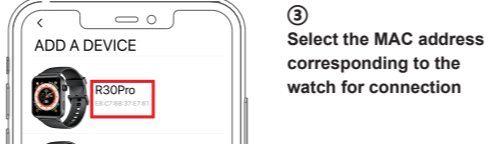

3 Select the MAC address corresponding to the watch for connection

2 Wie installieren Sie Da Fit App auf Ihr Smartphone.

Sie können Da Fit App von App Store/Google Play herunterladen oder Scannen Sie den QR-Code rechts, um sie herunterzuladen

3 Gerät einbinden

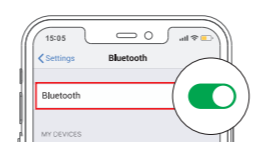

1 Öffnen Sie den Bluetooth des Mobiltelefons

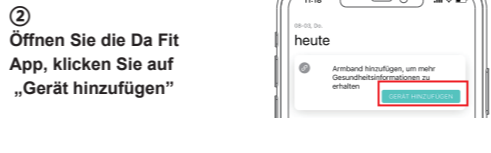

2 Öffnen Sie die Da Fit App, klicken Sie auf „Gerät hinzufügen“

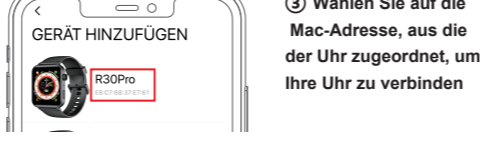

3 Wählen Sie auf die Mac-Adresse, aus die der Uhr zugeordnet, um Ihre Uhr zu verbinden

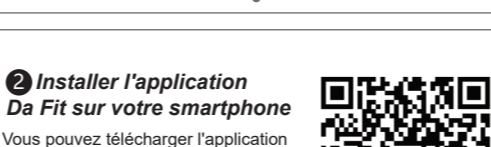

2 Installer l'application Da Fit sur votre smartphone

Vous pouvez télécharger l'application Da Fit depuis App Store/Google Play ou scanner le code-barres 2D à droite pour télécharger cette application.

3 Lier l'appareil

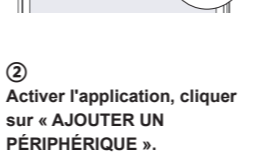

1 Activer le Bluetooth sur le téléphone.



2 Activer l'application, cliquer sur « AJOUTER UN PÉRIPHÉRIQUE ».



3 Sélectionner l'adresse mac correspondant à la montre pour la connecter.

Scan the QR code Right and follow the video instructions to connect the watch

video guide connection

Note: Only when your watch is connected to the Da Fit App, the App is running on your phone, and "Notification Alerts" is enabled in the app, will messages be notified.

Scannen Sie den QR-Code rechts. Folgen Sie dann den Anweisungen des Videos, um die Uhr zu verbinden.

Verbindungsanweisungsvideo

Hinweis: Wenn Ihre Uhr mit der Da Fit App verbunden ist, die App auf Ihrem Mobiltelefon ausgeführt wird und „Benachrichtigungserinnerung“ in der App aktiviert ist, können Sie dann Meldungsbearbeitungen erhalten.

Scannen le code-barres 2D à droite et suivre les instructions vidéo pour connecter la montre.

Guide de connexion vidéo

Attention : Vous ne recevrez des notifications que si votre montre est connectée à l'application Da Fit, que l'application est en cours d'exécution sur votre téléphone et que le « Rappel de notification » est activé dans l'application.

Settings

Display

Brightness adjustment

Screen-off time

You can set up the screen-on duration subject to your preferences.

Settings

Affichage

Helligkeit

Schlaf

Sie können die Helligkeit Ihrer Uhr einstellen.

Schlaf

Sie können Bildschirm-Aktivierungszeit nach Ihren Wünschen einstellen.

Wählschalter

Sie können die Zifferblätter nach Ihren Wünschen einstellen.

Configuration

Affichage

Luminosité

Dormir

Vous pouvez régler la luminosité de la montre.

Dormir

Vous pouvez régler le temps d'écran allumé à votre guise.

Cadran

Vous pouvez sélectionner un style du cadran de montre à votre guise.

Settings

DND Mode

Vibrate & Ring

Vous pouvez régler le mode d'alerte de toute notification sur vibration uniquement.

Vous pouvez revenir à l'interface précédente pour définir le niveau de vibration.

Settings

Ring Und Vibrate

Vous pouvez définir le style d'affichage du menu principal à votre guise.

Vous pouvez activer ou désactiver la fonction de rotation du poignet pour réveiller la montre.

Sonner et vibrer

Vous pouvez régler le mode d'alerte de toute notification sur vibration uniquement.

Vous pouvez revenir à l'interface précédente pour définir le niveau de vibration.

Settings

Économie

Vous pouvez activer le mode économie d'énergie.

Seulement Ring

Vous pouvez réinitialiser l'appel de la montre, notamment supprimer l'historique des appels et les contacts.

Système

redémarrer

Vous pouvez redémarrer votre montre.

Settings

Low Power mode

Vous pouvez activer le mode économie d'énergie.

Phone Reset

Vous pouvez réinitialiser l'appel de la montre, notamment supprimer l'historique des appels et les contacts.

System

restart

Vous pouvez choisir de redémarrer votre montre.

Settings

Sparen

Vous pouvez activer le mode économie d'énergie.

Störing

Vous pouvez activer le mode économie d'énergie.

Über

Vous pouvez activer le mode économie d'énergie.

Important Safety Guide

Some people with allergic skin may react when their skin is exposed to materials used in watches for a long time.

If your watch gets wet, clean and dry it thoroughly before putting it back on your wrist.

Make sure your skin is dry before you put your watch back on.

Please do not wear your watch too tight.

Prolonged rubbing and pressure may irritate the skin, so give your wrist a break by removing the watch regularly.

Wichtige Sicherheitshinweise

Bei manchen Personen mit Hautallergien könnte es zu allergischen Reaktionen führen.

Wenn Ihre Uhr nass ist, reinigen und trocknen Sie sie gründlich, bevor Sie sie wieder an Ihr Handgelenk tragen.

Bevor Sie Ihre Uhr wieder tragen, stellen Sie sicher, dass Ihre Haut trocken ist.

Bitte tragen Sie Ihre Uhr nicht zu eng.

Längere Reibung und Druck können Ihre Haut reizen, legen Sie Ihre Uhr daher regelmäßig ab, um Ihrem Handgelenk eine gute Erholung zu geben.

Schnellstartanleitung (DE)

R30Pro Smart Watch

Montage und Demontage von Uhrarmband

Wie in der Abbildung unten gezeigt, lösen Sie bei der Demontage von Uhrarmband den Armbandsicherungsknopf aus. Heben Sie den Uhrarmband an, um ihn herauszunehmen, und lassen Sie dann den den Armbandsicherungsknopf los. Gehen Sie beim Einbau eines neuen Uhrarmbands in umgekehrter Reihenfolge vor.

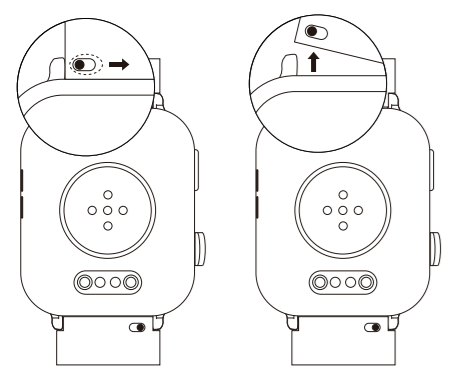

1

2

Ladespannung: 5V
Bildschirmgröße: 1.85 inch
Ladezeit: 2.5 hours
Batteriekapazität: 300 mAh
Batterielebensdauer: 5-6 days
Wasserdicht: 10M
Bluetooth-Version: BLE5.2
Bildschirmmaterial: BOE Glass
Betriebstemperatur: -10 C - 40 C
Bandbreite: 20mm

Verwendung der Uhr

1 Funktionstasten

- Kurzzeitig drücken, um
- den Bildschirm aufzuwecken
- zum Startbildschirm zurückzukehren
- In die Menüoberfläche einzusteigen

2 Sporttaste

- Kurzzeitig drücken, um
- den Bildschirm aufzuwecken
- Sport zu pausieren/fortzusetzen
- Die Seite der Sportliste aufrufen/verlassen

Halten Sie die Taste gedrückt, um

- die Uhr ein/auszuschalten

3 Touchscreen

- Halten Sie den Touchscreen gedrückt, um Zifferblättern zu ändern
- Wischen Sie darauf, um in die verschiedenen Oberflächen einzusteigen
- Klicken Sie darauf, um in die Funktionsoberfläche einzusteigen
- Wischen Sie auf den Bildschirm nach rechts, um zur vorherigen Oberfläche zurückzukehren

Notiz:

Der Abstand zwischen dem Mobiltelefon und der Uhr muss sein Halten Sie bitte weniger als 10 Meter. Und bitte aktualisieren Sie die Schnittstelle der APP bei Verbindungsabbruch.

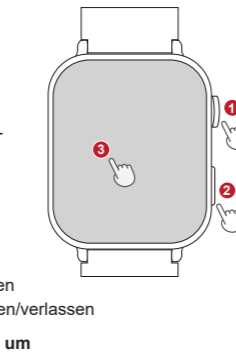

3

Verwenden Sie die Uhr

1 Aufladung

Laden Sie Ihre Uhr vollständig auf, bevor Sie Ihre R30Pro zum ersten Mal verwenden. Es wird empfohlen, ein herkömmliches Ladegerät über 5 V zu verwenden. Laden, nicht die USB-Schnittstelle am Computerterminal.

*Legen Sie das magnetische Ladegerät auf den magnetischen Ladepunkt der Uhr auf.

*Während der Aufladung zeigt der Bildschirm die Ladefortschritt an.

*Nachdem der Akku vollständig aufgeladen ist, nehmen Sie das Ladegerät ab.

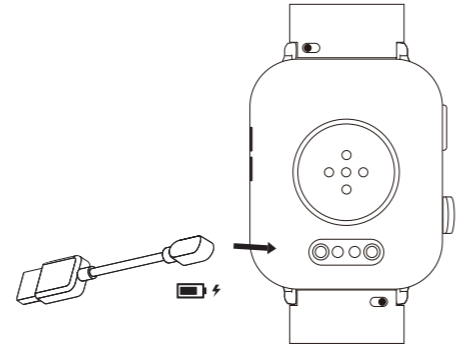

4

2 Wie installieren Sie Da Fit App auf Ihr Smartphone.

Sie können Da Fit App von App Store/Google Play herunterladen oder Scannen Sie den QR-Code rechts, um sie herunterzuladen

3 Gerät einbinden

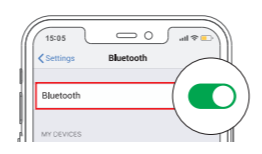

1 Öffnen Sie den Bluetooth des Mobiltelefons

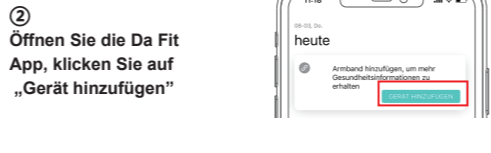

2 Öffnen Sie die Da Fit App, klicken Sie auf „Gerät hinzufügen“

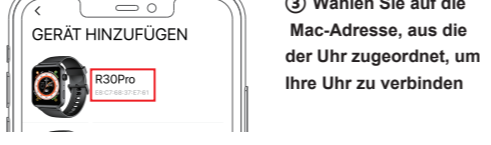

3 Wählen Sie auf die Mac-Adresse, aus die der Uhr zugeordnet, um Ihre Uhr zu verbinden

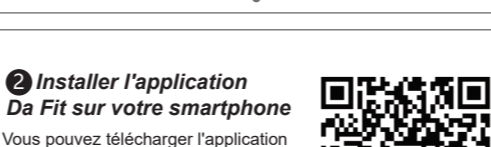

Scannen Sie den QR-Code rechts. Folgen Sie dann den Anweisungen des Videos, um die Uhr zu verbinden.

Verbindungsanweisungsvideo

Hinweis: Wenn Ihre Uhr mit der Da Fit App verbunden ist, die App auf Ihrem Mobiltelefon ausgeführt wird und „Benachrichtigungserinnerung“ in der App aktiviert ist, können Sie dann Meldungsbearbeitungen erhalten.

Guide d'emploi (FR)

R30Pro Montre intelligente

Démontez/mettez en place le bracelet de la montre

Veillez vous référer au schéma suivant. Lorsque vous retirez le bracelet de la montre, faites basculer la fermeture, soulevez le bracelet et retirez-le, puis relâchez la fermeture. Vous pouvez mettre le bracelet de la montre en procédant à l'inverse.

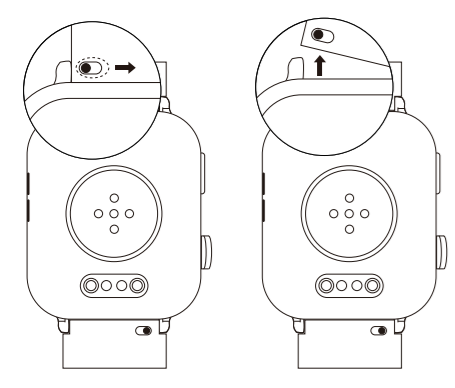

1

2

Tension de charge: 5V
Taille de l'écran: 1.85 inch
Temps de charge: 2.5 hours
Vi de la batterie: 5-6 days
Capacité de la batterie: 300 mAh
Imperméable: 10M
Versión Bluetooth: BLE5.2
Matériau de l'écran: BOE Glass
Largeur du bracelet: 20mm
Température de fonctionnement: -10 C-40 C

Mode d'emploi de la montre

1 Bouton fonctionnel

- Appui court sur le bouton
- Réveiller l'écran
- Retourner à l'écran principal
- Accéder à l'interface de menu

2 Touche sport

- Appui court sur le bouton
- Réveiller l'écran
- Mettre en pause/reprendre le sport
- Entrer/sortir de la page de la liste des sports

Appui long sur le bouton

- Allumer / éteindre la montre

3 Écran tactile

- Faire un appui long sur l'écran principal pour changer le cadran de montre
- Glisser votre doigt sur l'écran pour accéder aux diverses interfaces
- Cliquer pour accéder à l'interface fonctionnelle
- Glisser votre doigt sur l'écran vers la droite pour revenir à l'interface précédente

Noter:

La distance entre le téléphone mobile et la montre doit être gardé moins de 10 mètres s'il vous plaît. Et s'il vous plaît rafraîchir le interface de l'APP si déconnexion.



3

Utiliser la montre

1 Charge

Avant d'utiliser votre montre R30Pro pour la première fois, veuillez chargez complètement la montre. Il est recommandé d'utiliser un chargeur conventionnel supérieur à 5V pour chargement, pas l'interface USB du terminal de l'ordinateur.

*Mettre le chargeur magnétique sur l'interface de charge à rétention magnétique de la montre.

*Lors de la charge de la montre, l'écran affiche la progression de la charge.

*Après la charge complète de la batterie, veuillez retirer le chargeur.

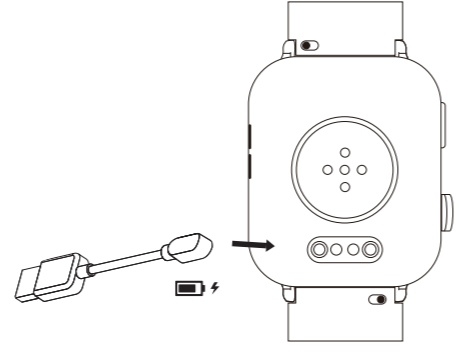

4

2 Installer l'application Da Fit sur votre smartphone

Vous pouvez télécharger l'application Da Fit depuis App Store/Google Play ou scanner le code-barres 2D à droite pour télécharger cette application.

3 Lier l'appareil

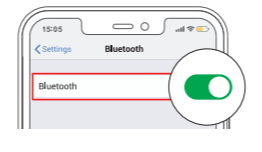

1 Activer le Bluetooth sur le téléphone.



2 Activer l'application, cliquer sur « AJOUTER UN PÉRIPHÉRIQUE ».

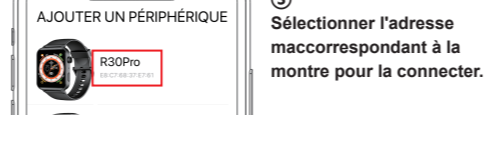

3 Sélectionner l'adresse mac correspondant à la montre pour la connecter.

Scannen le code-barres 2D à droite et suivre les instructions vidéo pour connecter la montre.

Guide de connexion vidéo

Attention : Vous ne recevrez des notifications que si votre montre est connectée à l'application Da Fit, que l'application est en cours d'exécution sur votre téléphone et que le « Rappel de notification » est activé dans l'application.

Économie

Vous pouvez activer le mode économie d'énergie.

Seulement Ring

Vous pouvez réinitialiser l'appel de la montre, notamment supprimer l'historique des appels et les contacts.

Système

redémarrer

Vous pouvez redémarrer votre montre.

Consignes de sécurité importantes

Pour certaines personnes souffrant d'allergies cutanées, si la peau contacte les matériaux utilisés dans la montre pour une longue durée, cela pourra provoquer une réaction.

Si votre montre est mouillée, veuillez nettoyer et sécher soigneusement la montre avant de la mettre à votre poignet.

Veillez assurer que votre peau est sèche avant de remettre votre montre.

Ne portez pas votre montre avec un bracelet trop serré.

Une friction et une pression à une longue durée peuvent irriter votre peau. En conséquence, veuillez retirer votre montre régulièrement et accorder une pause à votre poignet.