

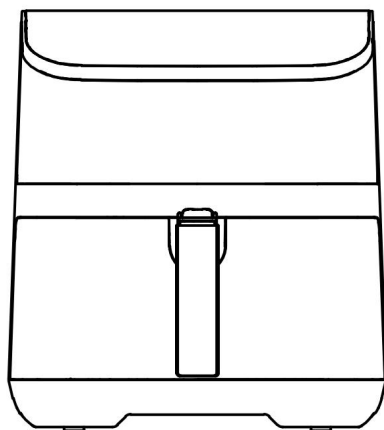

ВЪЗДУШЕН ФРИТЮРНИК

## ИНСТРУКЦИЯ ЗА УПОТРЕБА



MF-CN55D2

**ВАЖНА ЗАБЕЛЕЖКА:** Моля, прочетете внимателно ръководството, преди да използвате вашия продукт. Запазете го за бъдещи справки.

## ВАЖНИ ПРЕДПАЗНИ МЕРКИ

1. Този уред е само за домашна употреба. Не използвайте на открито.
2. Този уред не е предназначен за употреба от хора (включително деца) с намалени физически, сетивни или умствени способности или липса на опит и познания, освен ако не са били наблюдавани или инструктирани относно използването на уреда от лице, отговорно за тяхната безопасност.
3. Децата трябва да бъдат наблюдавани, за да се гарантира, че няма да си играят с уреда 4. Този уред е предназначен за употреба в домакинството и други подобни приложения като:
  - Кухни за персонала в магазини, офиси и други работни среди;
  - От клиенти в хотели, мотели и други жилищни среди;
  - В заведения тип ношувка със закуска;
5. Ако защитният кабел е повреден, той трябва да бъде сменен с производител, негов сервизен агент или лица с подобна квалификация, за да избегнете опасност.
6. Моля, изключете и извадете щепсела на уреда преди почистване, поддръжка или преместване и когато не се използва.
7. Повърхностите могат да се нагорещят, докато уредът работи.
8. След като се използва дълго време, съответното отопление зоната на индукционния котлон е до гореща. Никога не докосвайте керамична повърхност, за да избегнете изгаряне.
9. Не потапяйте никоя част от уреда във вода или други течност.
10. Никога не потапяйте корпуса, който съдържа електрически компоненти и нагревателни елементи, във вода и не изплаквайте под чешмата. намаля достатъчно.

## ВАЖНИ ПРЕДПАЗНИ МЕРКИ

11. Не позволявайте вода или друга течност да навлиза в уреда, за да предотвратите токов удар.
12. Винаги поставяйте съставките в кошницата, за да предотвратите контакт с нагревателните елементи.
13. Не покривайте отворите за вход и изход за въздух, докато уредът работи.
14. Не пълнете тигана с олио, тъй като това може да причини опасност от пожар.
15. Никога не докосвайте вътрешността на уреда, докато работи
16. Дръжте захранващия кабел далеч от горещи повърхности.
17. Никога не свързвайте този уред към външен таймер или отделна система за дистанционно управление, за да избегнете опасна ситуация.
18. По време на готвене с горещ въздух през отворите за изпускане на въздух се изпуска гореща пара. Дръжте ръцете и лицето си на безопасно разстояние от парата и от отворите за изход на въздух. Също така внимавайте с гореща пара и въздух, когато изваждате съда от уреда.
19. Незабавно изключете уреда от контакта, ако видите тъмен дим, излизащ от уреда. Изчакайте отделянето на дима да спре, преди да извадите кошницата от уреда.



Моля, обърнете внимание там, където има символ за висока температура.



Уредът не трябва да се изхвърля заедно с обикновените битови отпадъци. В края на експлоатационния си живот уредът трябва да бъде надлежно предаден в събирателен пункт за рециклиране на електронно оборудване. Събирайки и рециклирайки стари уреди, вие допринасяте значително за опазването на нашите природни ресурси и осигурявате екологосъобразно и здравословно изхвърляне.

## Продуктови компоненти

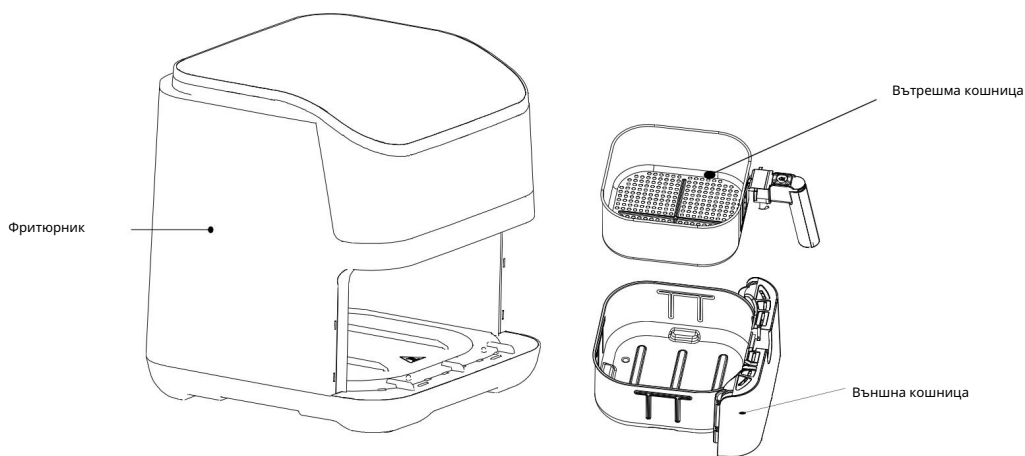

## Електрически параметри

| Модел     | Волтаж    | Честота | Мощност    |
|-----------|-----------|---------|------------|
| MF-CN55D2 | 220-240V~ | 50/60Hz | 1550-1850W |

## Инструкции за употреба



# Инструкции за употреба

Операционен процес на панела: включете машината, докоснете (машината влиза в режим "☰" бутон на избор на функция) – докоснете бутон за избор на функции (след като изберете меню, докоснете, въведете настройка за време или температура, натиснете "⏸" бутон, за да изберете дали температура) - докоснете докоснете "⏸" бутон, продуктът преминава в работно състояние - "⏸" бутон, продуктът спира да работи. Докоснете и задръжте бутоната, за да се върнете към интерфейса за пестене на енергия.

Забележка: Състояние на избор на функция: светлинният индикатор на функцията и светлинният индикатор на ключа светят, само светлината на избраната функция мига и цифровата тръба показва температурата по подразбиране. Ако няма операция в продължение на 2 минути в изключено състояние, той ще се върне в състояние на пестене на енергия.

Състояние на настройката: Индикаторът на избраната функция започва да мига, докато другите функционални светлини ще светят. Параметрите за настройка, показани в цифровата тръба, ще мигат, ако не работи в рамките на 5 секунди, машината ще премине в ново зададено състояние и ще продължи да работи.

Работно състояние: Светлинният индикатор за избраната функция е включен, докато светлинните индикатори за други функции са изключени. Индикаторът на бутоните светва. Цифровата тръба показва обратно броене.

## Менюто по подразбиране предварително задава температурата и времето за нагряване:

| Функция на менюто | температура (°C)                    |                                       | Време (мин.)            |          |
|-------------------|-------------------------------------|---------------------------------------|-------------------------|----------|
|                   | Диапазон на предварителна настройка | Регулиране на предварителна настройка | предварителна настройка | диапазон |
| Размразяване      | 80                                  | 35-90                                 | 6                       | 1-60     |
| пържени картопки  | 180                                 | 80-200                                | 15                      | 1-60     |
| Пилешки крилца    | 180                                 | 80-200                                | 15                      | 1-60     |
| Пържола           | 200                                 | 80-200                                | 9                       | 1-60     |
| Скариди           | 180                                 | 80-200                                | 10                      | 1-60     |
| Риба              | 180                                 | 80-200                                | 13                      | 1-60     |
| Кексче            | 170                                 | 80-200                                | 9                       | 1-60     |
| Дехидратируйте    | 70                                  | 35-90                                 | 20                      | 1-60     |

# Инструкции за употреба

## Подготовка

1. Продуктът трябва да бъде стабилно поставен върху плоска маса (Фигура 1), така че захранващият кабел е с достатъчна дължина, за да бъде включен в контакта, а въздухът около продукта трябва да циркулира и не трябва да е близо до запалими предмети.

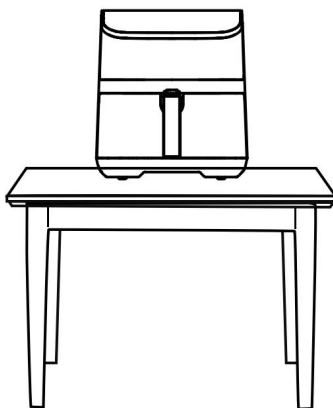

Фигура 1

# Инструкции за употреба

- Съгласно различните конфигурации инсталирайте кошницата за готвене(Фигура 2), след това я поставете в основното устройство (Фигура 3).

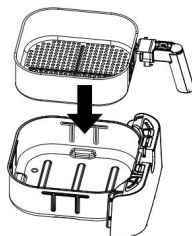

Фигура 2

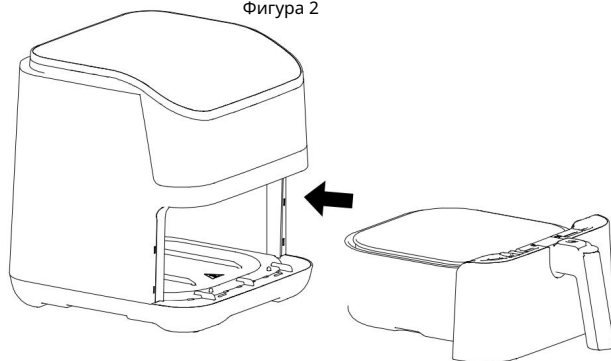

Фигура 3

- Преди да поставите съставките, загрейте предварително машината за 3-5 минути, за по-добър ефект.



# Инструкции за употреба

## Инструкции

1. Включете захранването, и натиснете , за да изберете съответната функция след което натиснете  за да започне операцията на предварително загряване.

2. След като предварителното загряване приключи, машината ще издаде звуков сигнал и на дисплея ще се покаже "ADD", дръжте горната част на машината с една ръка и издърпайте кошницата като държите дръжката с другата ръка. Кошницата трябва да бъде поставена на стабилна маса.

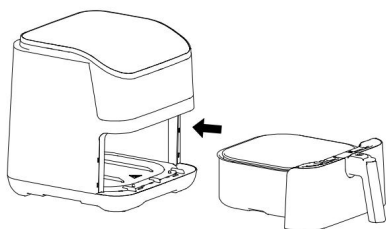

3. Поставете съставките върху съда кошницата.

4. Поставете кошницата в машината, след като машината е включена, тя ще продължи да работи и интерфейсът показва зададеното време. Може ръчно да зададете време и температура на готвене

Натиснете бутна  за да стартирате зададената програма

**Забележка:** Когато кошницата не е поставена добре, микропревключвателят не се задейства; машината е в изключено състояние и няма да започне работа.

Поставете правилно кошницата за пържене в машината и машината възстановява работното си състояние

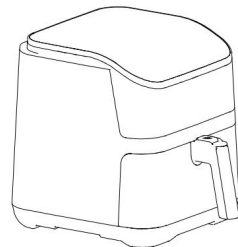

5. След достигане на половината от зададеното загряване, машината бипка 3 пъти, можете да извадите цевта, обърнете страните на храната.

6. Машината издава звуков сигнал след готвене, извадете щепсела от контакта. Изключете контакта, поставете го на бюрото и извадете сготвената храна с помощния инструмент.



Моля, извадете го внимателно. Поставете го хоризонтално, за да избегнете изгаряне от пара, олио или храна с висока температура. Освен това се препоръчва използването на помощни инструменти в процеса на изваждане на храна.

## Топло напомняне

При първо използване се изисква 10 минути работа без добавени продукти. Може да се появи дим или миризма по време на процеса на сухо изгаряне, което е нормално.

Преди да започне те работа с уреда, проверете дали кошницата е поставена коректно, за да се избегне неизправност.

Ако забележите че има неизправност, веднага изключете уреда и се свържете с със техническия ни отдел.

След употреба, изключете уреда и изчакайте да да изтине преди да го местите.

## Почистване и поддръжка

- Моля, почиствайте редовно фритюрника.
- След употреба, моля, почистете кошниците на фритюрник, за да избегнете повреда на покритието поради ерозията от хранителните масла.
- Не използвайте силни абразивни почистващи препарати, за да предотвратите увреждане на уреда и вашето здраве.
- Използвайте мека, чиста кърпа, за да избършете фритюрника. Моля, не използвайте прекалено влажна кърпа за почистване на фритюрника, за да предотвратите навлизането на вода, което може да причини късо съединение и пожар.
- Външната и вътрешната кошница могат да се мият в съдомиялна машина.
- Използвайте неутрален препарат или чиста вода за почистване на кошниците.
- Моля, не използвайте твърди и остри предмети (като телени топки, остриета и др.), за да почистите фритюрника.