

**xiaomi**

Smart Double Stack Air Fryer 12L

Ръководство на потребителя



## **Инструкции за безопасност**

---

За да гарантирате безопасността си и да сведете до минимум риска от нараняване или материални щети, спазвайте следните предпазни мерки.

- Този уред може да се използва от деца на възраст 8 и повече години, както и от лица с намалени физически, сетивни или умствени възможности или с недостатъчен опит и знания, ако са под наблюдение или са получили указания за безопасна употреба и разбират свързаните рискове. Децата не трябва да играят с уреда. Почистването и потребителската поддръжка не бива да се извършват от деца, освен ако са над 8 години и са под надзор. (EN 60335)
- Дръжте еър фрайъра и хранящия кабел далеч от достъпа на деца под 8 години. (EN 60335)
- Този уред не е предназначен за употреба от лица (включително деца) с ограничени физически, сетивни или умствени способности или с недостатъчен опит и знания, освен ако не са под наблюдение или не са инструктирани за безопасната му употреба от лице, отговорно за тяхната безопасност. (IEC 60335) Децата трябва да бъдат наблюдавани, за да се гарантира, че няма да играят с уреда. (IEC 60335)
- Ако хранящият кабел е повреден или скъсан, той трябва да бъде подменен от производителя или от отдел „Следпродажбено обслужване“, за да се избегнат рискове за безопасността.
- По време на работа на еър фрайъра температурата на достъпните повърхности може да се повиши.
- При използване на еър фрайъра повърхността се нагрява лесно.
- Не използвайте еър фрайъра с външен таймер или с отделно дистанционно управление.
- Не запушвайте входа и изхода за въздух на еър фрайъра, нито отворите за отвеждане на топлината по време на работа, за да не се наруши нормалното охлаждане.
- Техници без професионална квалификация не трябва да променят вътрешното окабеляване на еър фрайъра.
- Не използвайте дървени въглища или други подобни горива, за да нагрявате кошницата, плочата за пържене или решетката.

- Не поставяйте кошницата върху други източници на топлина, като индукционен котлон или газов котлон.
  - Не включвайте или изключвайте захранващия кабел с мокри ръце, за да избегнете риск от токов удар.
  - Не използвайте захранващ кабел с разхлабена връзка или лош контакт.
  - Не прекарвайте захранващия кабел през остри предмети, за да не го повредите.
  - Не използвайте еър фрайъра за съхранение на вещи, особено запалими, взривоопасни или корозивни.
  - Не притискайте прекомерно, не огъвайте, не усуквайте и не поставяйте тежки предмети върху захранващия кабел, за да не се оголи или повреди вътрешната му жила.
- Незабавно спрете да използвате еър фрайъра и го изключете от електрозахранването, ако не работи нормално или даде неизправност.
  - Фритюрникът с горещ въздух не може да се стартира, ако кошницата не е поставена.
- Не докосвайте кошницата с голи ръце по време на работа или веднага след употреба, за да не се опарите.
  - Не позволявайте на деца да се доближават до или да играят със стреч фолиото и опаковките, за да се избегнат инциденти със задушаване.
  - Не използвайте пластмасови прибори или обикновени хартиени опаковки, за да увивате храната при готвене.
  - Не изпускайте еър фрайъра и не го удряйте в твърди предмети, за да предотвратите повреда или неизправност.
  - Не поставяйте карфици, жици или други предмети в отворите на еър фрайъра, за да избегнете токов удар или нараняване.
  - Не използвайте аксесоари, които не са препоръчани от производителя.
  - Нормалният работен диапазон на надморската височина за този продукт е 0–2000 м.
- По време на работа оставяйте разстояние от 30 см или повече между изхода за въздух и други уреди.
  - Не местете и не разклащайте еър фрайъра по време на работа.
  - Не поставяйте никакви чужди предмети в предпазния ключ, за да не създадете опасност.
  - Когато поставяте еър фрайъра в кухненски шкаф и т.н., уверете се, че има добра вентилация.
  - Преди почистване или ремонт непременно изключете еър фрайъра от контакта.

- Използвайте този продукт само върху равна, топлоустойчива повърхност, за да предотвратите повреда на уреда или инциденти.
- Уверете се, че силиконовите части на еър фрайъра не влизат в контакт с етанол или разтвори, съдържащи над 50% алкохол.
- Уверете се, че електрическият контакт, към който е включен еър фрайърът, е добре заземен, за да се избегнат токов удар и други рискове за безопасността.
- Използвайте само заземен електрически контакт с номинален ток 16 А, за да намалите риска от пожар и други потенциални опасности.
- Ако захранващият кабел е повреден, той трябва да бъде подменен от производителя, негов сервизен представител или друго лице с подходяща квалификация, за да се избегне риск.
- Само за домашна употреба.
- Този уред е предназначен за използване в домакинството и в подобни условия, като например:
  - кухненски помещения за персонал в магазини, офиси и други работни среди;
  - селски къщи;
  - от гости в хотели, мотели и други места за настаняване;
  - места за настаняване тип „нощувка и закуска“.



ВНИМАНИЕ Горещи повърхности.

## Преглед на продукта

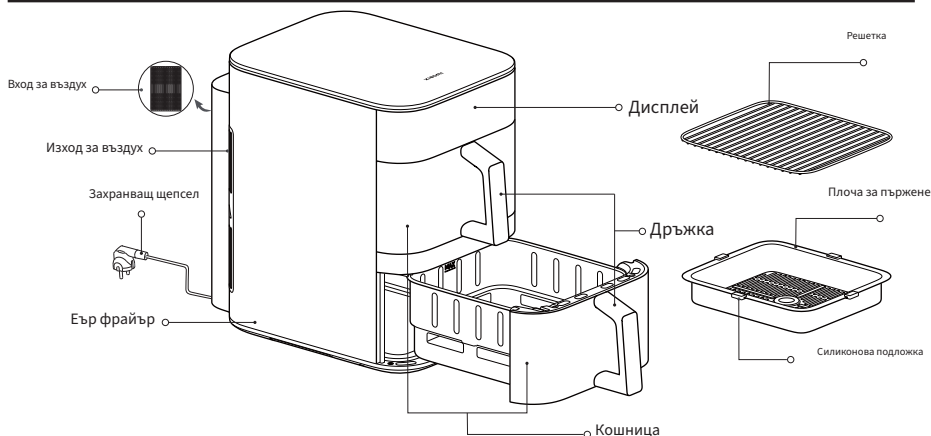

Илюстрациите на продукта, аксесоарите и потребителския интерфейс в ръководството са само с ориентировъчна цел. Действителният продукт и функциите му може да се различават вследствие на подобрения по продукта.

1. Съставки, които са твърде дребни, не са подходящи за използване върху грила. Уверете се, че продуктите няма да паднат през отворите на грила.
2. Силиконовите подложки на плочата за пържене са изработени от термоустойчив, хранителен материал. Те предпазват ръбовете на плочите от надрасване на покритието на кошниците и помагат плочите да стоят стабилно. Не отстранявайте силиконовите подложки.

## Контролен панел

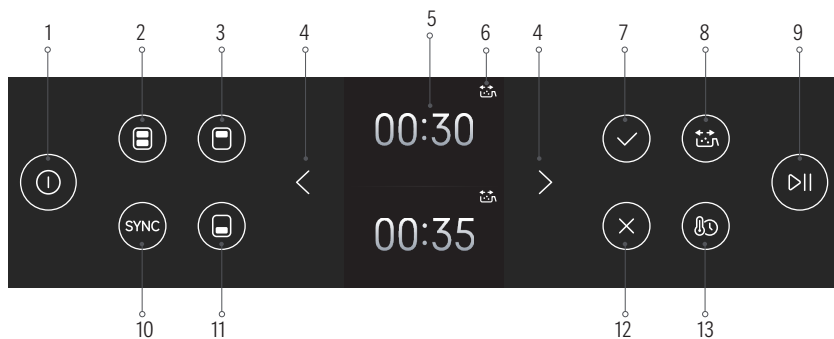

1. Бутон Вкл./Изкл. 2. Бутон за двойна кошница 3. Бутон за горна кошница 4. Бутони за настройка L/R 5. Дисплей 6. Индикатор за обръщане на храната 7. Бутон за потвърждение 8. Бутон за напомняне за обръщане 9. Бутон Старт/Стоп 10. Бутон SYNC 11. Бутон за долна кошница 12. Бутон Отказ 13. Бутон Време/Темп.

## Начин на употреба

Включете захранващия кабел и натиснете бутона Вкл./Изкл., за да преминете в начално състояние.

Забележки: 1. При първо включване натиснете бутона Вкл./Изкл. и дисплеят ще светне. След 2 секунди ще се появи екранът за избор на език. С бутоните за настройка L/R изберете език и натиснете бутона за потвърждение. Ще се отвори екранът за потвърждение на WiFi; натиснете отново бутона за потвърждение, за да влезете в режим „изчакване за WiFi връзка“, при който индикаторът за свързване ще мига. След успешно свързване натиснете бутона за потвърждение, за да продължите към екрана за избор на кошница.

Дри първа употреба фритюрникът може да излъчва лека миризма. Препоръчва се да го пуснете с празни кошници на максимална температура (230°C) за 5 минути, за да се премахне миризмата. Нормално е при работа с празни кошници да се отдели малко бял дим или да се усеща миризма.

Начално състояние

Включете захранващия кабел и натиснете бутона за включване/изключване, за да включите фритюрника и да отворите екрана за избор на кошница.

## Изключван

Натискането на бутона за включване/изключване във всяко състояние ще превключи в режим „изключено“.

Настройване на WiFi

- Нулиране на WiFi:

① На екрана за Wi-Fi натиснете бутона за потвърждение, за да влезете в режим за нулиране на Wi-Fi. Натиснете отново бутона за потвърждение, за да нулирате Wi-Fi, или натиснете бутона за отказ, за да излезете от нулирането.





Ⓜ Когато WiFi е включен и еър фрайърът е в режим на готовност, натиснете и задръжте бутона за двойна кошница за 7 секунди, за да нулирате WiFi.

- Включване/изключване на WiFi:

① Когато Wi-Fi е включен/изключен и еър фрайърът е в режим на готовност, натиснете и задръжте бутона за горната кошница за 5 секунди, за да изключите/включите Wi-Fi.

WiFi може да се включва/изключва и от настройките за WiFi в менюто „Настройки“.

Индикатор за състоянието на WiFi

			
Изчакване на бързо свързване...	Reconnecting after прекъсване на връзката...	Свързано успешно	Актуализиране...
Индикаторът за WiFi мига бавно	Индикаторът за WiFi мига бързо	Индикаторът за WiFi свети постоянно	Индикаторът за WiFi мига бързо

Забележка: Ако фритюрникът не се свърже към WiFi в рамките на 30 минути, индикаторът за WiFi ще се изключи.

## Актуализация на фърмуера

При актуализация на фърмуера през приложението Xiaomi Home на дисплея ще се показва „Updating...“. След приключване на актуализацията еър фрайърът ще се рестартира автоматично.

Забележка: Приложението Xiaomi Home може да актуализира фърмуера във всички режими, с изключение на следните: 1. Захранването е изключено; 2. Устройството е изключено, или 3. WiFi връзката е прекъсната.

По време на актуализиране на фърмуера не могат да се извършват други операции.

## Свързване с приложението Xiaomi Home

Този продукт работи с приложението Xiaomi Home. Използвайте Xiaomi Home, за да управлявате устройството си и да го свързвате с други смарт устройства за дома.



61997C11

- Сканирайте QR кода, за да изтеглите и инсталирате приложението. Ако вече е инсталирано, ще бъдете пренасочени към страницата за настройка на свързването. Или потърсете „Xiaomi Home“ в магазина за приложения, за да го изтеглите и инсталирате.

- Отворете приложението Xiaomi Home, докоснете „+“ горе вдясно и следвайте указанията, за да добавите устройството си.

Забележка: Възможно е версията на приложението да е обновена; следвайте инструкциите според текущата версия на приложението.

# Готвене

---

## Подготовка

Преди готвене можете да мариновате продуктите според личния си вкус. Забележка: Не гответе храни, съдържащи натриев хидроксид, например брецел хляб, за да не повредите покритието на кошницата.

### Стартиране на готвенето

#### 1. Стартиране на готвене

ⓘ Поставете фритюрника с горещ въздух върху стабилна, равна повърхност и осигурете добра циркулация на въздуха около него.

Ⓜ Поставете плочата за пържене на дъното на кошницата и подредете върху нея подготвената храна, като спазвате препоръчаното в рецептата количество.

Забележка: Препълването на кошниците с храна може да наруши циркулацията на горещия въздух вътре и да попречи на равномерното загряване. При нужда коригирайте количеството храна и времето за готвене, за да постигнете желания резултат.

Пъхнете кошниците докрай във фритюрника с горещ въздух.  
Инструкции за грил

Решетката може да се използва както в горната, така и в долната кошница. След като поставите храната върху плочата за пържене, решетката ви позволява да добавите още един слой. Можете да пригответе еднакви или различни храни на различните нива.

#### 2. Готвене с една кошница

ⓘ Натиснете бутон за горната/долната кошница, за да отворите настройките за горната/долната кошница.

Ⓜ След като изберете кошница, натискайте бутоните за настройка L/R, за да прелиствате рецептите. Натиснете бутон за потвърждение, за да изберете желаната рецепта.

След като изберете рецепта, на дисплея ще се покажат стандартните време и температура за готвене. Променете стойностите с бутоните за настройка L/R, след което натиснете бутон за потвърждение.

След стартиране на готвенето не можете да сменяте рецептата. За да я промените, прекратете текущия процес и се върнете в началния екран, за да настроите нова.

Ако няма действие в рамките на 10 минути след пауза, готвенето ще приключи автоматично.

#### 3. Готвене с две кошници

##### • Приготвяне на една и съща рецепта в двете кошници

ⓘ Натиснете бутон за двойна кошница, за да отворите настройките за готвене с две кошници. С бутоните за настройка L/R изберете желаната рецепта и параметрите за готвене. След като ги зададете, натиснете бутон за старт/стоп, за да започнете готвене и в двете кошници с една и съща рецепта и настройки.

Уредът ще излезе от режима „двойна кошница“, ако промените който и да е параметър на която и да е от кошниците.

Забележка: След като излезете от режима „двойна кошница“, той не може да бъде активиран отново, дори ако параметрите и на двете кошници бъдат върнати на еднакви стойности.

##### • Готвене на различни рецепти в двете кошници

Изберете едната кошница и задайте параметрите за готвене. След това изберете другата кошница и задайте нейните параметри. Натиснете бутон за старт/стоп, за да започнете готвене и в двете кошници едновременно.

#### 4. Инструкции за функцията SYNC

• Натиснете бутон SYNC, след като зададете параметрите за готвене и за двете кошници. Кошницата с по-дълго време за готвене ще стартира първа. Когато оставащото ѝ време стане равно на общото време за готвене на изкавчащата кошница, втората кошница ще започне работа и двете ще приключат едновременно.

- Ако готвите с включена функция SYNC, можете да я изключите, като натиснете бутона SYNC преди да започне синхронизираното готвене, и кошницата в режим на изчакване ще започне да готви веднага.
- Можете да включите функцията SYNC, като настроите втората кошница в рамките на първата минута след като първата кошница започне да готви. След като зададете параметрите за втората кошница, натиснете бутона старт/стоп, за да започнете готвенето. Кошницата с по-дълго време за готвене ще стартира първа, а другата ще изчака. На този етап можете да натиснете бутона SYNC, за да изключите функцията SYNC.

Забележка: Функцията SYNC може да се активира в рамките на една минута след започване на готвенето. Ако и двете кошници вече готвят, трябва да поставите на пауза едната кошница, преди да можете да активирате SYNC.

#### 5. Изваждане на кошницата по време на готвене

- По време на готвене, ако извадите една или двете кошници, еър фрайърът ще постави процеса на готвене на пауза.
- Ако и двете кошници бъдат поставени обратно във фритюрника с горещ въздух в рамките на 10 минути, кошницата, която е готвила, ще продължи готвенето, а кошницата в режим на изчакване ще остане в изчакване.
- Ако и двете кошници бъдат поставени обратно във фритюрника с горещ въздух след 10 минути, но в рамките на 20 минути, кошницата, която е готвила, ще прекрати готвенето, а кошницата в режим на изчакване ще започне да готви.
- Ако някоя кошница (или и двете) остане извън фритюрника с горещ въздух за повече от 20 минути, готвенето ще бъде отменено автоматично и за двете.

#### ВНИМАНИЕ:

- При изваждане на кошниците, те и вътрешната им част може да са много горещи — не ги докосвайте, за да избегнете изгаряния.
- След като извадите кошниците, поставете ги обратно във фритюрника с горещ въздух възможно най-скоро, за да не се наруши процесът на готвене.

#### 6. Диапазон за настройка на време и температура

- Температурата може да се регулира между 40°C и 230°C; времето може да се задава от 1 минута до 8 часа.
- Времето за готвене може да се регулира с бутоните за настройка L/R. Когато диапазонът за настройка е 60 минути или повече, кратко натискане увеличава или намалява времето с 1 минута, а продължително натискане – с 30 минути. Когато диапазонът за настройка е под 60 минути, кратко натискане увеличава или намалява времето с 1 минута, а продължително натискане – с 10 минути.
- Температурата за готвене може да се регулира с бутоните за настройка L/R. Кратко натискане увеличава или намалява температурата с 5°C, а продължително натискане – с 10°C.
- При настройване или промяна на времето и температурата в режим „рецепта“: ако температурата е над 80°C (до 230°C), времето за готвене може да се зададе до 1 час; ако температурата е 80°C или по-ниска, времето може да се зададе до 8 часа. Ако времето за готвене е 1 час или по-малко, температурата може да се задава между 40°C и 230°C; ако времето е между 1 и 8 часа, температурата може да се зададе до максимум 80°C.

#### 7. Включване/изключване на напомнянето за обръщане на храната

- Напомнянето за обръщане на храната може да се включи/изключи преди готвене, като натиснете бутона за напомняне за обръщане на храната.

- Напомнянето за обръщане на храната е включено по подразбиране за пържени картофи, пилешки бутчета, стек, зеленчуци, печена риба и рецепти за готвене на два слоя, а можете да го изключите, като натиснете бутона за напомняне за обръщане на храната.
- В ръчен режим и при претопляне напомнянето за обръщане на храната е изключено по подразбиране, а можете да го включите, като натиснете бутона за напомняне за обръщане на храната.
- Напомнянето за обръщане на храната не е налично за пица, кекс и сушени плодове.
- За облачни/персонализирани рецепти напомнянето за обръщане на храната е изключено по подразбиране и може да се включи от приложението. Напомнянето за обръщане не може да бъде включено, ако времето за готвене е 8 минути или по-малко.
- Когато дойде време да обърнете храната, индикаторът за обръщане ще започне да мига, а зумерът ще изпиука два пъти, три пъти поред. Готвенето продължава без прекъсване. След като извадите кошницата и обърнете храната, индикаторът за обръщане ще изгасне. (Ако индикаторът остане светнат, напомнянето за обръщане ще се повтори.)

#### Функция „Поддържане на топло“

- Функцията за поддържане на топло е включена по подразбиране. Можете да я включите или изключите, като отидете в **Настройки > Настройки на термостата** и натиснете бутона за потвърждение.
- Продължителността на поддържане на топло е 30 минути при 80°C. Рецептите, които използват функцията за поддържане на топло, автоматично ще преминат в режим „Поддържане на топло“ след приключване на готвенето. Натиснете бутона за отказ, за да излезете от режима „Поддържане на топло“.

Забележка: Функцията за поддържане на топло се активира след готвене само когато е включена и температурата на готвене е зададена на 80 или по-висока. В противен случай фритюрникът с горещ въздух ще покаже веднага екрана „Готвенето приключи“ след края на готвенето.

- Когато режимът „Поддържане на топло“ е изключен, вентилаторът ще продължи да работи 30 секунди след готвене, за да разсея топлината. Процесът не може да бъде отменен, а изваждането на кошницата по средата автоматично ще спре охлаждането.

#### Режим „Облачна рецепта“

Когато избирате и стартирате облачна рецепта през приложението Xiaomi Home, можете да започнете готвенето веднага или да използвате функцията за отложен старт, за да го планирате. Облачната рецепта ще започне да готви, когато оставащото планирано време стане равно на необходимото време за готвене.

ВНИМАНИЕ: Облачните рецепти не могат да се изпълняват при следните състояния:

☞ Захранването е прекъснато ☞ Не е включена електричната мрежа ☞ Режим готвене/захранване/поддържане на топло ☞ Кошницата е извадена

#### Съобщения за грешка

Когато фритюрникът с горещ въздух засече неизправност или грешка, на дисплея ще се покаже код за грешка, придружен от три звукови сигнала. След това уредът ще спре да работи. Моля, вижте раздела „Отстраняване на неизправности“ в това ръководство за решения.

## Почистване и поддръжка

Преди почистване и поддръжка изключете захранващия кабел от контакта и изчакайте уредът да се охлади до безопасна температура. При почистване на фритюрника с горещ въздух, моля, извадете кошницата от уреда.

- **Повърхност на еър фрайъра:**

Повърхността на еър фрайъра може да се избърше със суха, мека кърпа или с гъба, навлажнена с неутрален почистващ препарат.

- **Вътрешна намерс:**

За да премахнете петна от вътрешността на еър фрайъра, нанесете подходящо количество препарат, разреден в гореща вода, и оставете да подейства около 10 минути, след което избършете с мека гъба, навлажнена с вода, за да отстраните остатъците от препаратата.

- **Кошница:**

Почиствайте еър фрайъра след всяка употреба. Кошницата е с покритие, затова не използвайте телена гъба или други абразивни материали за почистване, тъй като могат да повредят покритието.

- **Плоча за пържене и решетка:**

Почистете с мека памучна кърпа или гъба, навлажнена с неутрален препарат, след което минете с вода, за да отстраните остатъците от препаратата.

Забележка: Плочата за пържене и решетката могат да се свалят и да се мият в съдомиялна; кошниците могат да се измият с вода или в съдомиялна; но самият еър фрайър не трябва нито да се мие с вода, нито да се почиства в съдомиялна.

#### Предпазни мерки при почистване

- След употреба изключете щепсела своевременно. Не поставяйте еър фрайъра близо до източник на огън и не го потапяйте във вода. Не оставяйте щепсела директно върху уреда, за да не надраска повърхността му.
- Почистване и поддръжка се извършват само след като еър фрайърът е изстинал.
- Не използвайте корозивни или абразивни материали и препарати за почистване.

Забележка: Редовното почистване и поддръжка на еър фрайъра ще помогнат да удължите експлоатационния му живот.

### Отстраняване на неизправности

Проблеми	Възможни причини	Решения
Еър фрайърът не работи.	Еър фрайърът не е свързан към електрозахранване.	Включете захранващия кабел в заземен електрически контакт.
	Кошницата не е поставена докрай.	Издърпайте кошницата и я поставете отново докрай.
На дисплея се показва: NTC късо съединение	Сензорът е в късо съединение.	Свържете се с екипа за следпродажбено обслужване.
На дисплея се показва: NTC прекъснат	Сензорът е с прекъсната верига.	Свържете се с екипа за следпродажбено обслужване.
На дисплея се показва: Грешка в чипа за AD семплиране	Грешка в чипа за AD семплиране	Свържете се с екипа за следпродажбено обслужване.
	Перката на вентилатора е блокирала.	Свържете се с екипа за следпродажбено обслужване.
Вентилаторът не се върти.	Моторът е повреден или има прекъсната верига в други компоненти.	Свържете се със следпродажбеня сервизен екип.

Излиза бял дим.	Приготвяне на по-мазни продукти	Когато пържите продукти с по-високо съдържание на мазнини, е нормално да се отдели повече дим.
	Във фритюрника все още има остатъци от мазнина от предишната програма за готвене.	Почиствайте фритюрника с горещ въздух след всяка програма за готвене.
Кошницата не се поставя плавно във фритюрника.	Твърде много съставки в кошницата	Съставките в кошницата не трябва да надвишават маркировката за максимум.
	Кошницата не е поставена правилно.	Поставете кошницата правилно.
Функцията за планиране не работи според очакванията.	Зададеното време е твърде кратко.	Зададеното време е по-кратко от необходимото за готвене.
Не може да се осъществи WiFi връзка.	Приложението Xiaomi Home не е с най-новата версия.	Актуализирайте приложението Xiaomi Home до най-новата версия.
	WiFi сигналът е слаб.	Преместете се на място с достатъчно силен сигнал.
Неуспешно свързване на еър фрайъра	WiFi връзката не може да бъде установена.	Проверете дали WiFi е свързан нормално или нулирайте WiFi настройките и опитайте да се свържете отново.

## Съвети за поддръжка

- Ремонтът на фритюрника с горещ въздух трябва да се извършва само от професионално обучени и квалифицирани техници.
- Други лица не бива да ремонтират фритюрника с горещ въздух без разрешение, за да се избегнат сериозни последствия.
- При неизправност на фритюрника с горещ въздух първо прегледайте раздела „Отстраняване на неизправности“, преди да се свържете с екипа за следпродажбено обслужване.
- Ако проблемът продължава, изключете захранващия кабел от контакта и се свържете с екипа за следпродажбено обслужване.

## Препоръки за готвене

\* Посочените количества са за една кошница. При готвене с две кошници, удвоете продуктите, като използвате същата температура и време.

Съставки (Размразени)	Зона за готвене	Препоръчително Количество продукти	Температура	Препоръчително време за готвене
Пилешко филе 1/4"	Една кошница	400-500 g	200°C	22-24 минути
Пиле Пилешко бутче	Една кошница	3-5 броя	180°C	27-29 минути
Стек	Една кошница	150-200 g	230°C	14-16 минути
Риба	Една кошница	300-400 g	230°C	13-16 минути
Зеленчуци	Една кошница	300-400 g	180°C	9-11 минути
Пица	Една кошница	7" (прибл. 200 g)	160°C	14-16 минути
Кекс	Една кошница	5-6	150°C	14-16 минути
Сушени плодове	Една кошница	70-80 g	60°C	5 часа

Съставки (Размразени)	Зона за готвене		Препоръчително Количество продукти	Температура	Препоръчително време за готвене
Препоръчителна комбинация 1	Една кошница	Горна кошница	Пилешко филе: 300-400 g	180°C	23-25 минути
		Долна кошница	Картофени парчета: 350-400 g		
Препоръчителна комбинация 2	Една кошница	Горна кошница	Пилешко бутче: 200-300 g	180°C	15-17 минути
		Долна кошница	Броколи: 300-400 g		
Препоръчителна комбинация 3	Една кошница	Горна кошница	Сьомга: 150-200 g	180°C	13-14 минути
		Долна кошница	Асперджи: 150-200 g		
Препоръчителна комбинация 4	Една кошница	Горна кошница	Стек 150-200 g	200°C	15-17 минути
		Долна кошница	Асперджи: 150-200 g		
Препоръчителна комбинация 5	Една кошница	Горна кошница	Котлети без кост: 250-300g	180°C	18-20 минути
		Долна кошница	Брюкселско зеле: 300-400 g		

Бележки:

- Рецептите с двоен слой изискват използване на грил-решетката, за да пригответе едновременно две различни храни, подредени вертикално на слоеве в една и съща кошница.
- При замразено месо се препоръчва да го размразите напълно преди готвене.
- За по-добри резултати включете напомянето за обръщане на храната. Избягвайте прекалено леки съставки, тъй като могат да се повдигат или да се завъртат по време на готвене.

## Технически характеристики

Наименование: Фурна (Еър фрирайър)	Капацитет: 12 L	
Модел: MAF-DS1201	Номинална честота: 50–60 Hz	Нето тегло: 10.0 kg
Номинална мощност: 2800 W	Номинално напрежение: 220–240 V-	Бруто тегло: 12.0 kg
Изходна мощност: < 20 dBm	Размери на опаковката: 520 × 335 × 457 mm	
Работна температура: -10°C до 40°C Работна честота: 2412–2472 MHz		
Безжична свързаност: WiFi IEEE 802.11 b/g/n 2.4 GHz		
Работна честота на Bluetooth: 2402–2480 MHz		

При нормална употреба дръжте еър фрирайъра на разстояние поне 20 cm.



С настоящото Xiaomi Communications Co., Ltd. декларира, че радиосъоръжението тип Фурна (Еър фрирайър) MAF-DS1201 е в съответствие с Директива 2014/53/ЕС. Пълният текст на ЕС декларацията за съответствие е достъпен на следния интернет адрес: <https://www.mi.com/global/support/terms/declaration/>



Всички продукти с този символ представляват отпадъчно електрическо и електронно оборудване (ОЕЕО съгласно Директива 2012/19/ЕС) и не бива да се изхвърлят заедно с несортираните битови отпадъци. Вместо това опазвайте човешкото здраве и околната среда, като предавате излязалото от употреба оборудване в определен пункт за събиране и рециклиране на отпадъчно електрическо и електронно оборудване, назначен от държавните или местните власти. Правилното изхвърляне и рециклиране помагат да се предотвратят възможни неблагоприятни последици за околната среда и човешкото здраве. За повече информация относно местоположението, както и условията за ползване на тези пунктове, свържете се с монтажника или с местните власти.

### Консумация на енергия

Режим на готовност:  $\leq 0.5$

Режим на готовност с показване на състоянието:  $\leq 0.8$

Мрежов режим на готовност:  $\leq 2.0$

Време за преминаване в

Мрежов режим на готовност:  $\leq 20$

min

Производител: Xiaomi Communications Co., Ltd.

Адрес: №019, 9-и етаж, сграда 6, 33 Xi'erqi Middle Road, район Haidian, Пекин, 100085, Китай За повече информация посетете [www.mi.com](http://www.mi.com)

Версия на ръководството за потребителя: V1.0