

xiaomi

Ръководство за потребителя за Прахосмукачка робот Xiaomi 5 Pro •



Информация за безопасност

Прочетете внимателно това ръководство преди употреба и го запазете за бъдещи справки.

Ограничения за употреба

- Този продукт е предназначен само за почистване на подови настилки в домашна среда. Не го използвайте на открито, върху повърхности, различни от подове, или в търговска или промишлена среда.
- Този уред може да се използва от деца на възраст над 8 години и лица с намалени физически, сетивни или умствени способности или с липса на опит и знания, ако са под наблюдение или инструктирани относно използването на уреда по безопасен начин и разбират възможните опасности. С уреда не бива да играят деца. Почистването и поддръжката от потребителя не трябва да се извършват от деца без надзор.
- Този уред може да се използва е предназначен за употреба от лица, включително деца, с намалени физически, сетивни или умствени способности или с липса на опит и знания, освен ако не са под наблюдение или инструктирани относно използването на уреда от лице, отговорно за тяхната безопасност.
- Децата трябва да се наблюдават и да не им се позволява да си играят с уреда.
- Ако комплектът кабели е повреден, трябва да се замени със специален комплект кабели, предлаган от производителя или негов сервизен представител.
- Този уред съдържа батерии, които могат да се сменят само от компетентни лица.
- Уверете се, че децата и домашните любимци са на безопасно разстояние от прахосмукачката робот, докато тя работи.
- Не използвайте прахосмукачката робот в зона над нивото на пода без защитна преграда.
- Не поставяйте прахосмукачката робот обърната наопаки. Не местете прахосмукачката робот, като използвате за дръжка капака на лазерния сензор LDS, капака или буфера.
- Не монтирайте, зареждайте и не използвайте тази прахосмукачка робот на открито, в бани или близо до басейн.
- Ако уредът премине през хранящия кабел, това може да доведе до неизправност.
- Отстранявайте чупливите или дребни предмети от пода, за да не се блъска прахосмукачката робот в тях и да ги повреди.
- Не поставяйте деца, домашни любимци или каквито и да е предмети върху прахосмукачката робот, независимо дали е неподвижна, или е в движение.

- Пазете косата, пръстите и други части на тялото далеч от отвора за засмукване на прахосмукачката робот.
- Не използвайте прахосмукачката робот за почистване на горящи вещества.
- Не използвайте за почистване на твърди или остри предмети.
- Щепселът трябва да бъде изваден от контакта преди почистване или поддръжка на уреда.
- Не бършете прахосмукачката робот или омни станцията с мокра кърпа и не ги изплаквайте с каквато и да е течност. След почистване на частите, които могат да се мият, ги изсушете напълно, преди да ги поставите отново и да ги използвате.
- Уверете се, че прахосмукачката робот е изключена, когато ще бъде транспортирана, и я приберете в оригиналната опаковка, ако е възможно.
- Използвайте продукта в съответствие с инструкциите в ръководството за потребителя. Потребителите носят отговорност за всяка загуба или щета, произтичаща от неправилна употреба на този продукт.
- Не използвайте прахосмукачката робот при температура на околната среда над 40°C или под 0°C или на под, върху който има течности или лепкави субстанции.
- **Когато се чуе гласово съобщение „Мрежата е свързана успешно“, устройството има успешна връзка с мрежата и е запазило SSID и паролата за Wi-Fi. Информацията ще бъде използвана за услуги, свързани с мрежата, а обработката на лични данни трябва да бъде посочена в Декларацията за поверителност.**

ПРЕДУПРЕЖДЕНИЯ за батерията и зареждането

ВНИМАНИЕ: За да се избегне опасност от неволно нулиране на термичния прекъсвач, този уред не трябва да се хранва чрез външно превключващо устройство, например таймер, или да се свързва към верига, която редовно се включва и изключва от електрическата мрежа.

- Не използвайте батерия, комплект кабели или омни станция за зареждане на трета страна. Прахосмукачката робот може да се използва само с омни станция модел OV21-JZEU.
- Не зареждайте батерии, които не могат да се презареждат.
- Не са необходими действия от потребителите за превключване на честотата на храняване между 50 Hz и 60 Hz – продуктът може да се адаптира както към 50 Hz, така и към 60 Hz.
- Не се опитвайте сами да разглобявате, ремонтирате или модифицирате батерията или омни станцията за зареждане.

-
- Не поставяйте омни станцията близо до източник на топлина.
 - Не използвайте мокра кърпа или мокри ръце, за да бършете или почиствате контактните пластини за зареждане на омни станцията.
 - Не излагайте уреда или батерията на прекомерни температури.
 - Имайте предвид риска от късо съединение при клемите на уреда с батерии или късо съединение на батерията при взаимодействие с метални предмети.
 - Ако прахосмукачката робот няма да се използва за продължителен период, я заредете напълно, след което я изключете и я съхранявайте на хладно, сухо място. Презареждайте прахосмукачката робот поне веднъж на всеки 3 месеца, за да избегнете прекомерно разреждане на батерията.
 - Не повреждайте батерията, когато я изваждате, за да избегнете късо съединение или изтичане на течност. Ако батерията протече, пазете кожата и дрехите си от течността и я избършете незабавно със суха кърпа. След това изпратете батерията на подходящо място за рециклиране или на определения за целта екип за следпродажбено обслужване за правилно изхвърляне.
 - Литиевойонната батерия съдържа вещества, които са опасни за околната среда. Преди да изхвърлите прахосмукачката робот, първо извадете батерията, след това я изхвърлете или рециклирайте в съответствие с местните закони и разпоредби на страната или региона, в които се използва.
 - Когато изваждате батериите от продукта, по-добре е да изтощите батериите и да се уверите, че продуктът е изключен от захранването.
 1. Развийте винта в долната част, след което свалете капака.
 2. Извадете конектора на батерията, след което извадете батериите. Не повреждайте корпуса на батерията, за да избегнете риск от нараняване.
 3. Върнете батериите на професионална организация за рециклиране.
 - Батерията трябва да бъде извадена от уреда, преди да бъде изхвърлена за скрап.
 - Уредът трябва да бъде изключен от електрозахранването, когато изваждате батерията.
 - Батерията трябва да се изхвърли по безопасен начин.



Само за употреба на закрито.



Преди употреба прочетете инструкциите.

Информация за безопасност за лазера

Лазерният сензор на този продукт отговаря на Стандарт IEC 60825-1: 2014 и EN 60825-1:2014/A11:2021 за лазерни продукти от Клас 1. По време на употреба избягвайте директен контакт с очите.

ЛАЗЕРЕН ПРОДУКТ ОТ КЛАС 1

ПОТРЕБИТЕЛСКИ ЛАЗЕРЕН ПРОДУКТ

EN 50689:2021

ЕС декларация за съответствие



Xiaomi Communications Co., Ltd. декларира, че радиооборудването тип OV21GL е в съответствие с Директива 2014/53/ЕС. Пълният текст на ЕС декларацията за съответствие е достъпен на следния интернет адрес: <https://www.mi.com/global/support/terms/declaration>
За подробно електронно ръководство отворете www.mi.com/global/support/user-guide

Продуктът няма режим на готовност или друго еквивалентно състояние по отношение на изискванията за енергийна ефективност или функцията за управление на захранването, поради това консумацията на енергия от продукта вероятно ще бъде по-висока от тази на други продукти, отговарящи на тези функционални изисквания.

Общ преглед на продукта

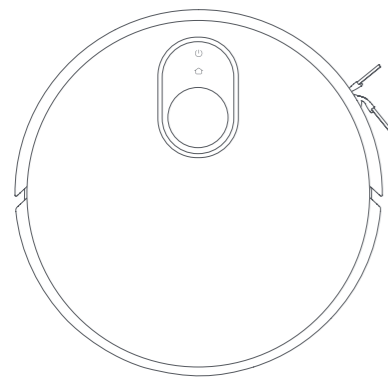

Прахосмукачка робот

Списък с аксесоари

Предварително монтирани аксесоари

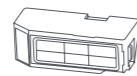

Отделение за прах

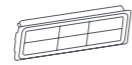

Филтър (предварително монтиран в отделението за прах)



Странична четка



Четка без заплитане с отрязване на косми



Капак на четката

Други аксесоари

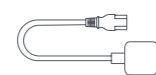

Комплект кабели

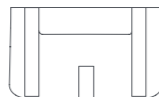

Удължител на основата на миещата част



Държач на подложка за mop x 2 (с предварително инсталирана подложка за mop x 2)

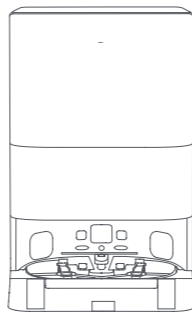

Омни станция

(с предварително поставена торбичка за еднократна употреба, резервоар за чиста вода, резервоар за мръсна вода и миеща част)

Ръководство за потребителя

Напътствие с изображение

Ръководство за бърз старт

Гаранционни условия

Забележка: илюстрациите на продукта, аксесоарите и потребителския интерфейс в ръководството за потребителя са предназначени само за справка. Действителните продукт и функции може да се различават поради подобрения на продукта.

Общ преглед на продукта

Прахосмукачка робот

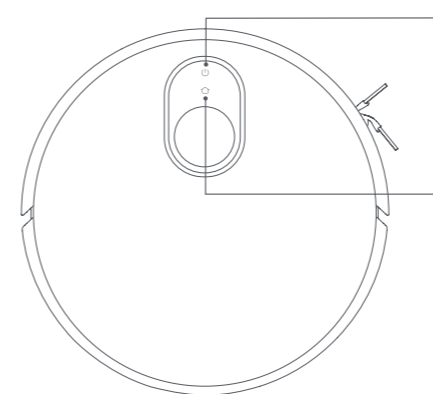

🕒 Начало/Почистване

- Натиснете и задръжте за 3 секунди за включване или изключване
- Натиснете за стартиране или пауза на почистването по време на работа

🏠 Докинг станция

- Натиснете за пауза по време на работа
- Докато е на пауза, натиснете, за да върнете прахосмукачката робот към омни станцията за зареждане
- Натиснете, за да спрете докинга по време на връщане към омни станцията
- Натиснете и задръжте за 3 секунди, за да активирате или деактивирате функцията за защита от деца

🕒 + 🏠 Индикатор

- Бяло: почистване/почистването е завършено/напълно заредена
- Мигащо бяло: връщане за зареждане/промяна на позицията
- Пулсиращо бяло: зареждане (средно/високо ниво на батерия)
- Пулсиращо оранжево: зареждане (ниско ниво на батерия)
- Мигащо оранжево: прекъсната Wi-Fi връзка/неизправност/изчакване на мрежова връзка/свързване към мрежа/актуализиране на фърмуера

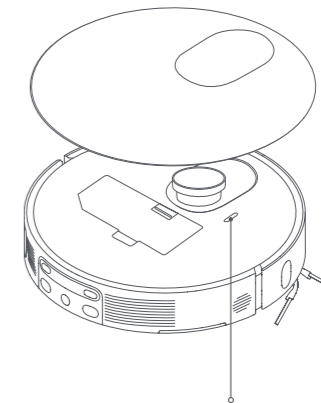

Бутон за нулиране/индикатор за Wi-Fi

- Натиснете и задръжте за 3 секунди с инструмент, за да възстановите фабричните настройки
- Натиснете и задръжте за 10 секунди инструмента, за да изключите принудително прахосмукачката робот и да възстановите фабричните настройки
- Синьо: има връзка с Wi-Fi
- Мигащо оранжево: в очакване на мрежова връзка/прекъснат Wi-Fi
- Мигащо синьо: свързване с мрежата

Общ преглед на продукта

Праховсмукачка робот и сензори

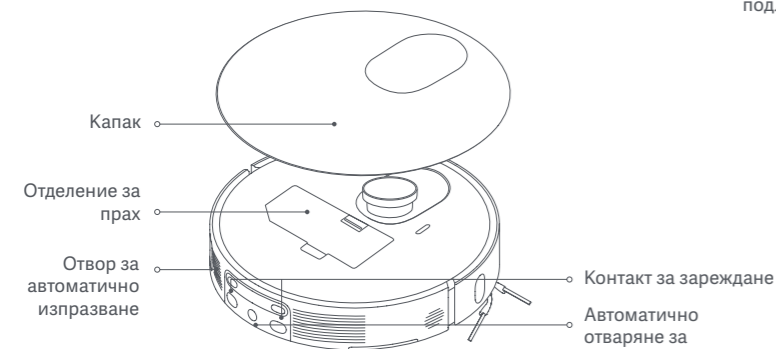
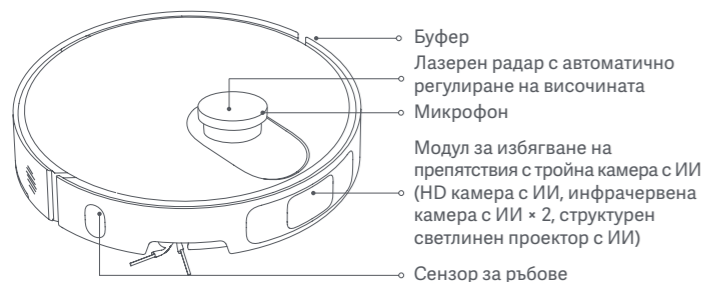

Забележки:

- Лазерният радар с автоматично регулиране на височината се снижава, когато праховсмукачката робот е в режим на готовност, зарежда се или почиства ниска зона.
- Когато почиствате ниска площ, не премествайте праховсмукачката робот, за да не повлияете на позиционирането.

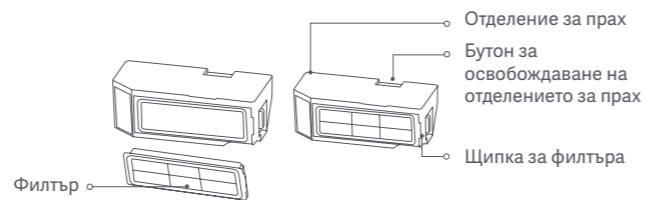
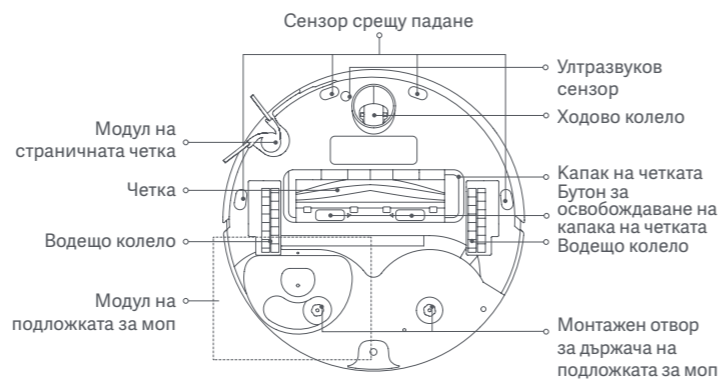

Общ преглед на продукта

Омни станция

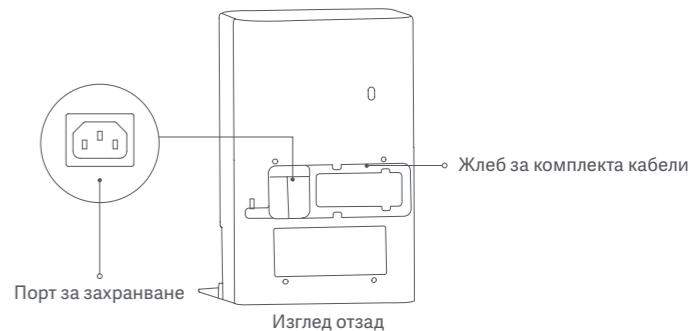
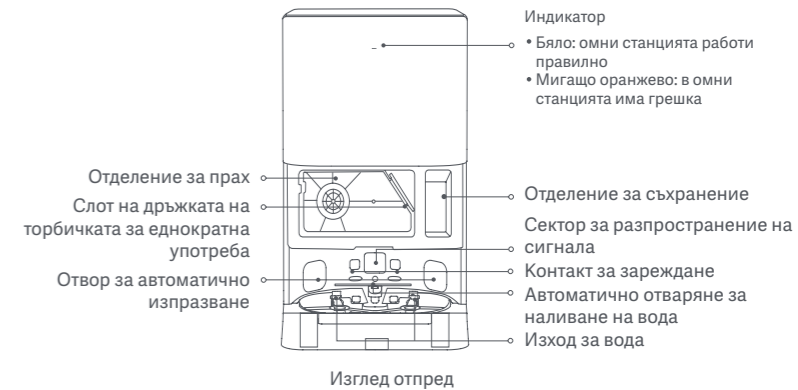

Общ преглед на продукта

Торбичка за еднократна употреба

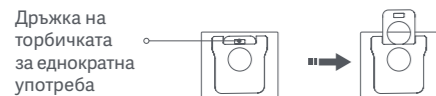

Забележка: омни станцията има фабрично поставена нова торбичка за еднократна употреба. Препоръчва се закупуването на специалната торбичка за еднократна употреба като заместител от официалните канали.

Четка без заплитане с отрязване на косми

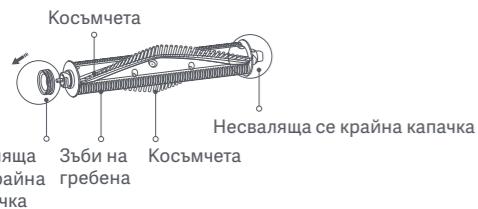

Модул на подложката за моп

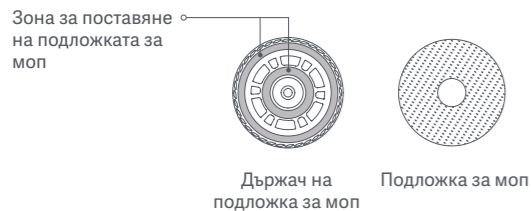

Как се монтира

Отстраняване на защитните покрития

Отстранете защитните покрития от прахосмукачката робот преди употреба.

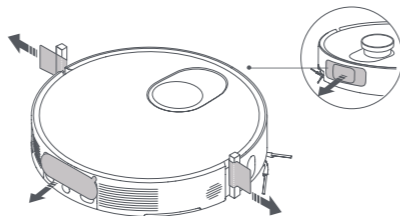

Монтиране на модула на подложката за моп

Монтирайте модула на подложката за моп върху монтажния отвор за държача на подложката за моп. Ако са поставени правилно, ще чуете „щрак“.

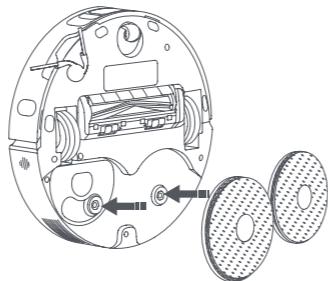

Как се монтира

Позициониране на омни станцията

- Поставете омни станцията до стена на равен и твърд под, като например дървен под или плочки.
- Оставете място с височина, дължина и широчина съответно над 0,82 м, 1,47 м и 0,44 м.

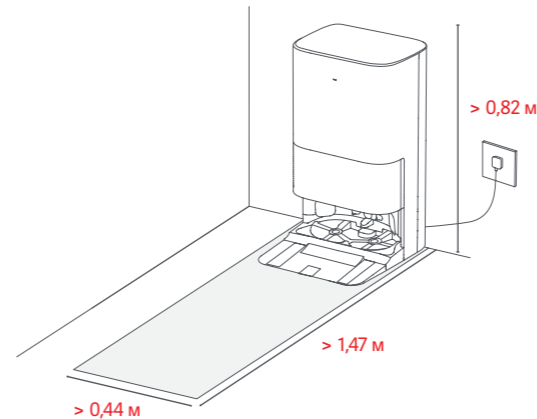

Монтиране на удължителя на основата на миещата част

- Монтирайте удължителя на основата на миещата част към омни станцията по посоката, показана на илюстрацията.
- Уверете се, че удължителят на основата на миещата част е на едно ниво с дъното на омни станцията и че долната повърхност е равна.

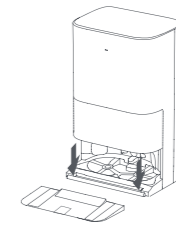

Свързване към захранването

- Поставете омни станцията на подходящо място, свържете комплекта кабели към нея и включете комплекта кабели към електрически контакт.
- Забележка: включете здраво конектора на комплекта кабели в захранващия порт на омни станцията, докато индикаторът засвети непрекъснато в бяло.



Преди употреба

Зареждане на прахосмукачката робот

- Преди употреба натиснете и задръжте бутона  на прахосмукачката робот за 3 секунди, за да я включите.
- След като включите прахосмукачката робот, поставете я върху омни станцията, така че контактните пластини за зареждане да съвпадат с тези на омни станцията.
- Когато чуете гласово съобщение за започване на зареждането, прахосмукачката робот е успешно свързана към омни станцията.

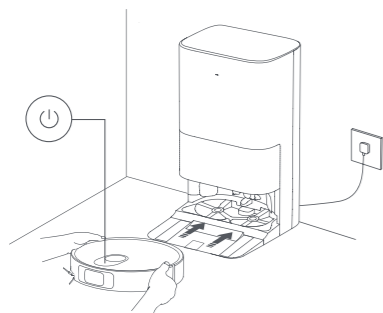

Забележки:

- Препоръчваме преди първа употреба да заредите прахосмукачката робот напълно.
- Ако прахосмукачката робот не може да бъде включена поради изтощаване на батерията, поставете прахосмукачката робот върху омни станцията, за да се зареди за малко.
- Докато прахосмукачката робот се зарежда, тя ще се включи автоматично и няма да може да бъде изключена.

Пълнене на резервоара за чиста вода с чиста вода

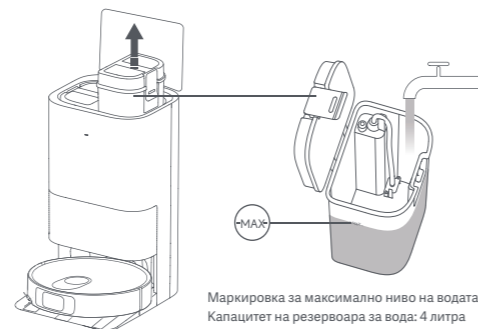

Забележки:

- Не наливайте вода над маркировката за максимално ниво на водата (MAX).
- Не наливайте гореща вода в резервоара за вода, тъй като това може да доведе до деформирането му.

Как се използва

Свързване с приложението Xiaomi Home

Този продукт работи с приложението Xiaomi Home. Използвайте приложението Xiaomi Home, за да управлявате устройството и да взаимодействате с други интелигентни устройства за дома.

Сканирайте QR кода, за да изтеглите и инсталирате приложението.

Ще бъдете пренасочени към страницата за настройка на връзката, ако приложението вече е инсталирано. Или потърсете Xiaomi Home в магазина за приложения, за да го изтеглите и инсталирате.

Отворете приложението Xiaomi Home, докоснете „+“ в горния десен ъгъл и след това следвайте инструкциите, за да добавите устройството си.





5817DEB6

Забележки:



- Прахосмукачката робот работи с приложението Xiaomi Home и е съвместима с Android 9.0 и iOS 12.0 или по-нови версии.
- Прахосмукачката робот поддържа само 2,4 GHz Wi-Fi мрежи.
- Версията на приложението може да е била актуализирана. Следвайте инструкциите въз основа на текущата версия на приложението.
- Когато прахосмукачката робот се свърже успешно с приложението Xiaomi Home, тя се свързва успешно с мрежата. Можете да нулирате Wi-Fi, за да я изключите от мрежата.

Нулиране на Wi-Fi

Нулирайте Wi-Fi, когато прахосмукачката робот е изключена от мрежата или трябва да смените мрежата.

1. Отворете капака на прахосмукачката робот, за да откриете индикатора за Wi-Fi.
2. Натиснете и задръжте бутоните  и  в продължение на 7 секунди, докато се появи гласово съобщение за очакване на мрежова конфигурация. Когато индикаторът за Wi-Fi мига, това означава, че прахосмукачката робот е нулирана успешно.
3. Свържете се отново с мрежата в приложението. Когато индикаторът за Wi-Fi свети в синьо, това означава, че прахосмукачката робот е свързана успешно към мрежата.

Включване/изключване

- За да включите прахосмукачката робот, натиснете и задръжте бутона  за 3 секунди. Когато индикаторът на прахосмукачката робот светне, това означава, че прахосмукачката робот влиза в режим на готовност.
- Докато прахосмукачката робот е на пауза и не се зарежда, натиснете и задръжте бутона  за 3 секунди, за да я изключите.

Забележка: докато прахосмукачката робот се зарежда, тя ще се включи автоматично и няма да може да бъде изключена.

Как се използва

Бързо създаване на карта

- След като свържете мрежата за първи път, следвайте инструкциите в приложението за бързо създаване на карта и прахосмукачката робот ще започне картографиране, без да чисти.
- Процесът по картографиране ще бъде завършен, когато прахосмукачката робот се върне до омни станцията, а картата ще бъде записана автоматично.

Забележки:

- Уверете се, че прахосмукачката робот е напълно заредена и стартира от омни станцията.
- Преди картографиране, отстранете предметите от пода, отворете вратите на стаите и блокирайте местата, където прахосмукачката робот не е подходящо да влиза.
- По време на създаването на картата не следвайте, не премествайте и не прекъсвайте прахосмукачката робот, нито премествайте омни станцията.
- След картографиране задайте виртуални стени или зони с ограничен достъп в областите, неподходящи за навлизане на прахосмукачката робот, като например областите, в които тя може да заседне или да бъде остъргана.
- Създайте виртуални стени или зони с ограничен достъп в зони с килими с дълъг косъм или ресни, за да предотвратите заплитането на прахосмукачката робот.
- Задайте виртуални стени или зони с ограничен достъп, за да изключите зоните с килим преди почистване с моп, за да предотвратите намокрянето на килима.

Поставяне на пауза

Ако прахосмукачката робот чисти и желаете да я поставите на пауза, натиснете произволен бутон.

Забележка: не повдигайте и не местете прахосмукачката робот, докато е на пауза. В противен случай това може да доведе до грешки в навигацията и прахосмукачката робот да не може да се връща към омни станцията или да загуби картата си.

Спящ режим

- Прахосмукачката робот автоматично ще влезе в спящ режим, след като бъде спряна за 10 минути.
- Докато е в спящ режим, индикаторът на прахосмукачката робот изгасва. Натиснете който и да е бутон на прахосмукачката робот, за да я събудите.

Забележка: прахосмукачката робот ще се изключи автоматично, след като е била в спящ режим повече от 12 часа.

Как се използва

Възобновяване на почистването

Ако батерията на прахосмукачката робот започне да се изтощава по време на почистването, прахосмукачката робот автоматично ще се върне до омни станцията за зареждане. След като бъде достатъчно заредена, прахосмукачката робот ще възобнови почистването от мястото, където е спряла.

Забележка: прахосмукачката робот няма да възобнови почистването в Режим „Не безпокой“ или след ръчно презареждане.

Настройки за защита от деца

Натиснете и задръжте бутона  на прахосмукачката робот за 3 секунди, за да активирате или деактивирате защитата от деца.

Забележка: когато функцията за защита от деца е активирана, бутоните на прахосмукачката робот няма да работят. Вместо това можете да управлявате прахосмукачката робот чрез приложението.

Изпразване на праха

Когато прахосмукачката робот автоматично се върне към омни станцията за зареждане след прахосмучене и почистване с моп, прахосмучене преди почистване с моп или само прахосмучене, омни станцията автоматично ще започне да изпразва праха.

Забележки:

- Когато прахосмукачката робот се върне по средата на пътя към омни станцията за почистване на подложките за моп, омни станцията няма да започне автоматично да изпразва праха.
- Ако функцията за автоматично изпразване е деактивирана в приложението, омни станцията няма да започне автоматично да изпразва праха.
- Ако промените честотата на автоматично изпразване в приложението, омни станцията ще изпразва праха със зададената честота.

Прахосмучене и почистване с моп

1. Започване на почистване
- Уверете се, че модулът за подложка за моп и другите необходими части са монтирани на прахосмукачката робот и че резервоарът за чиста вода е напълнен с вода.
 - Изберете режима на прахосмучене и почистване с моп в приложението и използвайте приложението или натиснете бутона  на прахосмукачката робот за стартиране на почистването.
 - След това прахосмукачката робот тръгва от омни станцията, планира оптималния маршрут за почистване и изпълнява задачата за почистване въз основа на създадената карта.

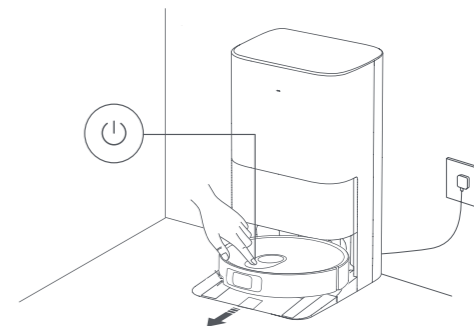

Как се използва

Забележки:

- Когато използвате прахосмукачката робот за първи път, се препоръчва да следвате прахосмукачката робот през целия процес, за да отстраните предметите, които могат да повлияят на работата на прахосмукачката робот.
- Ако прахосмукачката робот заседне или одраска повърхността на мебелите в някои от зоните, можете да настроите ограничени зони в приложението, за да забраните на прахосмукачката робот да влиза в тях.
- Прахосмукачката робот ще навлажни подложките на мопа, преди да започне задачата. Моля, изчакайте търпеливо.
- Преди да използвате прахосмукачката робот, уверете се, че омни станцията е свързана към захранването и че прахосмукачката робот е свързана към омни станцията.
- За да се уверите, че прахосмукачката робот може да се връща успешно към омни станцията, след като е приключила с прахосмученето и почистването с моп, е препоръчително да накарате прахосмукачката робот да стартира от омни станцията. Не местете омни станцията, резервоара за чиста вода, резервоара за мръсна вода или миешката част по време на почистването.
- Функцията за почистване на подложките на мопа с гореща вода може да бъде активирана в приложението. След като се активира, не докосвайте изхода за вода на основата на миешката част, за да не се опарите.

2. Автоматично връщане за почистване на подложките на мопа по средата на задача

По време на почистването прахосмукачката робот може да се върне автоматично към омни станцията за измиване на подложките на мопа и добавяне на вода в резервоара за вода, след като са били използвани за почистването на определено количество площ. След като подложките на мопа бъдат измити, прахосмукачката робот ще възобнови почистването.

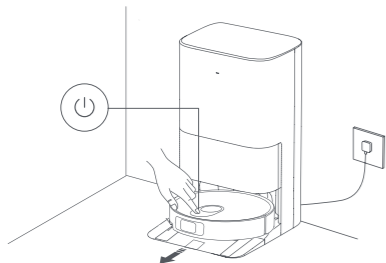

3. Автоматично изпразване на праха и почистване и подсушаване на подложката на мопа

Когато прахосмукачката робот приключи с почистването и се върне към омни станцията за зареждане, омни станцията автоматично ще започне да изпразва праха, след което ще почисти и подсуши подложките на мопа.

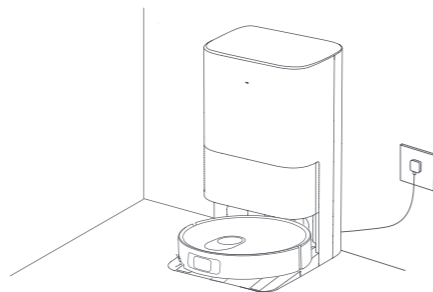

4. Почистване на резервоара за мръсна вода

След като подложките на мопа са почистени и подсушени на въздух, почистете резервоара за мръсна вода навреме, за да предотвратите появата на миризми.

Как се използва

Прахосмучене преди почистване с моп

- Уверете се, че частите на прахосмукачката робот, като например модула на подложката за моп, са монтирани и че водата е добавена в резервоара за чиста вода.
- Изберете режим на прахосмучене преди почистване с моп в приложението и използвайте приложението или натиснете бутона  на прахосмукачката робот, за да стартирате почистването, и прахосмукачката робот ще повдигне модула на подложката за моп, за да започне прахосмученето.
- След приключване на прахосмучене тя ще се върне в омни станцията, за да изпразни автоматично праха, да навлажни подложките за моп и след това да спусне модула на подложката за моп, за да започне почистване с моп.

Само прахосмучене

- Изберете режима на само прахосмучене в приложението и използвайте приложението или натиснете бутона  на прахосмукачката робот за стартиране на почистването.
- Прахосмукачката робот ще повдигне модула на подложката за моп, ще напусне омни станцията, за да започне да прахосмучене, и ще се върне в омни станцията след приключване на задачата за прахосмучене, за да изпразни автоматично праха.

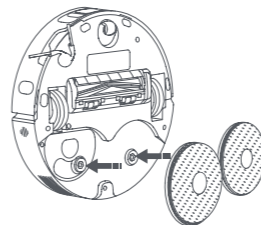

Забележка: Ако модулет на подложката за моп е бил отстранен, прахосмукачката робот автоматично ще изпълни задачата само прахосмучене при стартиране.

Как се използва

Други функции на приложението

Настройки на картата

Началната страница на приложението показва картата, която в момента се използва за прахосмучене и почистване с mop. Можете да зададете зони за избягване в „Настройки за зони с ограничен достъп“ и да редактирате текущата карта в „Управление на картата“.

Настройки за почистване

Можете да регулирате режима на почистване, силата на засмукване и дебита на водата в зависимост от замърсяването на пода и конкретните нужди.

Настройки на омни станция

· Настройки за автоматично изпразване: можете да разрешите или забраните автоматичното изпразване и да промените честотата на автоматичното изпразване.

· Настройки за почистване на подложката за mop: можете да настроите честотата, с която прахосмучачката робот се връща за почистване на подложките за mop.

Забележки:

· Трябва първо да създадете карта, преди да изберете зона за почистване, да извършите почистване на зони или да редактирате картата.

· Моля, посетете приложението за повече функции. Подробностите за всяка функция зависят от приложението.

Актуализация на фърмуера

Можете да актуализирате фърмуера в приложението. Преди да актуализирате, уверете се, че прахосмучачката робот е на омни станцията и нивото на батерията е повече от 30%.

Възстановяване на фабричните настройки

Ако прахосмучачката робот се повреди и не може да се използва нормално, натиснете и задръжте бутона за нулиране за 3 секунди с инструмент, докато се появи гласово съобщение за започване на възстановяване на фабричните настройки, и прахосмучачката робот ще бъде възстановена до фабричните настройки. Ако фабричните настройки не могат да бъдат възстановени, натиснете и задръжте бутона за нулиране за 10 секунди, за да изключите принудително прахосмучачката робот и да възстановите фабричните настройки.

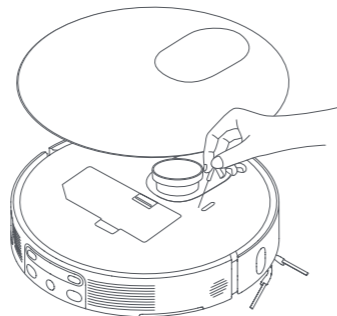

Грижа и поддръжка

Поддръжка на частите

За да се запази доброто състояние на прахосмучачката робот, препоръчваме да следвате тази таблица за рутинна поддръжка.

Части	Честота на почистването	Честота на смяна
Резервоар за мръсна вода	Почиствайте след всяка употреба	/
Резервоар за чиста вода	Почиствайте веднъж на всеки 2 седмици	
Миеща част	Почиствайте веднъж на 1 до 2 седмици	
Четка без заплитане с отрязване на косми	Почиствайте веднъж на всеки 2 седмици	3 до 6 месеца
Странична четка	Почиствайте веднъж на всеки 2 седмици	3 до 6 месеца
Отделение за прах	Почистване при нужда	/
Филтър (предварително монтиран в отделението за прах)	Почиствайте веднъж на всеки 2 седмици	6 до 12 месеца
Подложка за mop	/	6 до 12 месеца
Ходово колело	Почистване всеки месец	/
Лазерен радар с автоматично регулиране на височината		
Сензор за ръбове		
Модул за избягване на препятствия с тройна камера с ИИ		
Сензор срещу падане		

Части	Честота на почистването	Честота на смяна
Контактни пластини за зареждане на прахосмучачката робот	В зависимост от действителната употреба	/
Буфер		
Отвори за автоматично изпразване на прахосмучачката робот		
Автоматичен вход за вода на прахосмучачката робот		
Долна част на прахосмучачка робот		
Омни станция		
Отвор за автоматично изпразване на омни станцията		
Контактни пластини за зареждане на омни станцията		
Зона за сигнализация на омни станцията		
Торбичка за еднократна употреба		

Забележки:

- Честотата на смяна е само за справка. Ако някоя част е повредена, тя трябва да бъде заменена своевременно, за да се гарантира ефикасно почистване.
- За да преместите или транспортирате прахосмучачката робот, изпразнете резервоарите за чиста и мръсна вода, за да избегнете повреда на прахосмучачката робот при транспортиране.

Грижа и поддръжка

Почистване на резервоарите за чиста и мръсна вода

1. Извадете и двата резервоара за чиста и мръсна вода, отворете капациите и излейте водата.

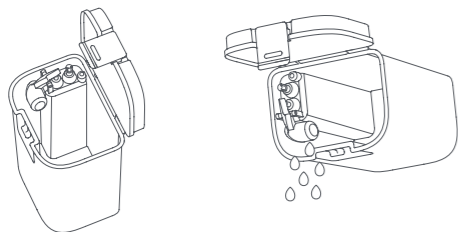

2. Използвайте чиста вода, за да измиете резервоарите добре, и след това избършете външната страна на резервоарите, преди да ги поставите отново в омни станцията.

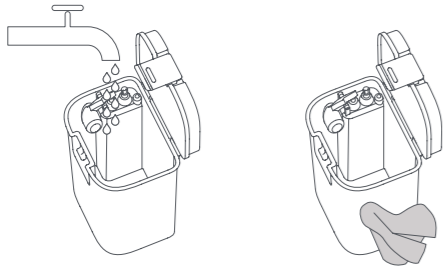

Забележка: плаващите топци в резервоарите за чиста и мръсна вода са подвижни части. Не използвайте прекалено голяма сила при почистването на резервоарите за вода, за да избегнете повреда.

Почистване на миешката част и основата на миешката част

1. Активирайте функцията за допълнително промиване на омни станцията в приложението и прахосмукачката робот автоматично ще напусне омни станцията. Отстранете миешката част ръчно и омни станцията автоматично ще впръска вода в основата на миешката част. Почистете с кърпа или четка, за да почистите основата на миешката част и миешката част.

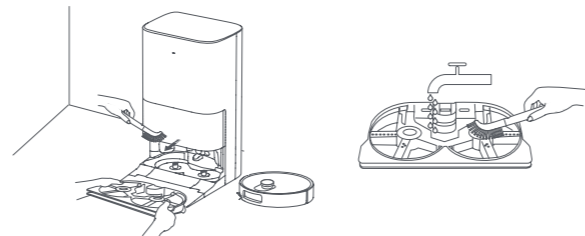

2. Изчакайте 3 минути и омни станцията автоматично ще изпомпа мръсната вода. Подсушете основата на миешката част и миешката част със суха кърпа и монтирайте отново миешката част върху омни станцията. Уверете се, че маркучът за мръсна вода на омни станцията е в жлеба на миешката част (както е показано на илюстрацията), за да избегнете изкривяване на маркуча за мръсна вода; в противен случай това може да повлияе на нормалната употреба.

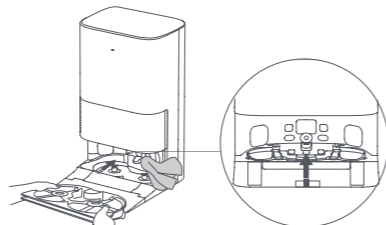

Забележка: не накланяйте омни станцията по време на ежедневна употреба или почистване. Ако в основата на миешката част се събере вода, подсушете я с кърпа.

Грижа и поддръжка

Почистване на четка без заплитане с отрязване на косми

1. Свалете капака на четката и четката.
2. Свалете свалящата се крайна капачка на четката.
3. Почистете с подходящи инструменти двата края на четката и междините между зъбите на гребена.
4. Поставете обратно свалящата се крайна капачка и след това монтирайте отново четката и капака на четката. Уверете се, че са добре закрепени.

ВНИМАНИЕ: ако в четката са се заплели твърде много косми или те са оплетени стегнато, не дърпайте със сила, тъй като това може да повреди четката.

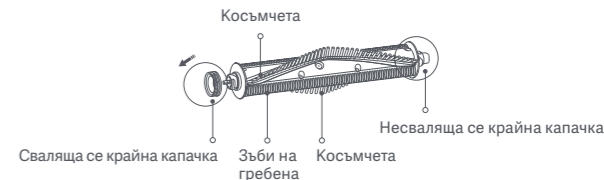
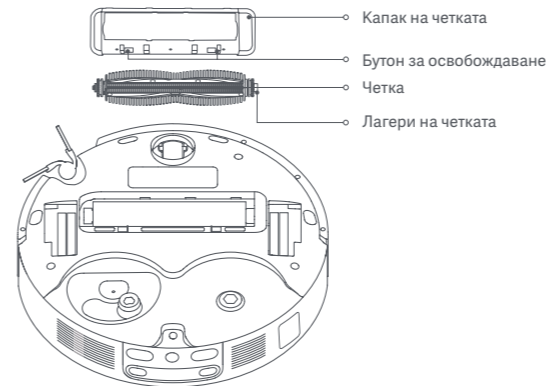

Забележки:

Ако четката без заплитане с отрязване на косми има много оплетени коси, проверете дали отделението за прах и торбичката за еднократна употреба са пълни. Ако са пълни, изпразнете отделението за прах и сменете торбичката за еднократна употреба съвременно, за да осигурите нормално функциониране на автоматичното изпразване.

Почистване на страничната четка

1. Обърнете прахосмукачката робот с главата надолу, издърпайте страничната четка нагоре и я почистете.
2. Монтирайте обратно страничната четка върху прахосмукачката робот.



При повторното поставяне на страничната четка я подравнете с гнездото.

Грижа и поддръжка

Почистване на отделението за прах и филтъра

1. Отворете капака на прахосмукачката робот и натиснете бутона за освобождаване на отделението за прах, за да го изтеглите нагоре от прахосмукачката робот.

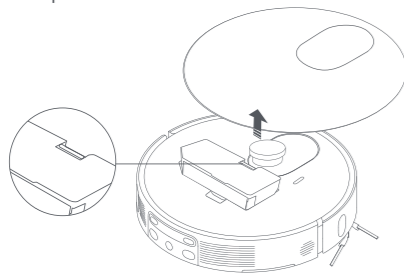

2. Извадете филтъра от щипката за филтъра, леко почукайте по рамката на филтъра, за да отстраните замърсяванията, и изпразнете боклука от отделението за прах.

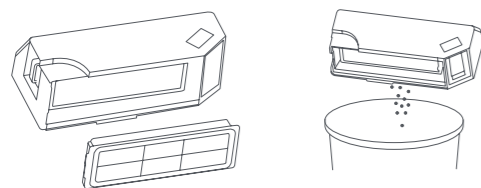

3. Ако е необходимо, изплакнете отделението за прах и филтъра с чиста вода.

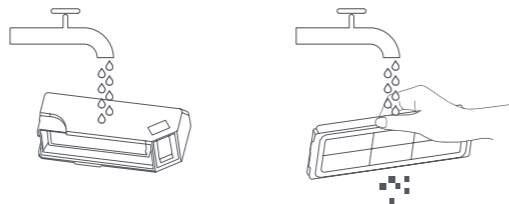

Забележки:

- Не се опитвайте да почиствате филтъра с четка или с пръстите си.
- Не се препоръчва често изплакване, защото в противен случай филтърът може да се повреди.
- Трябва да използвате само чиста вода за почистване на отделението за прах и филтъра. Не използвайте препарат.

4. Изсушете напълно отделението за прах и филтъра, преди да ги монтирате обратно.

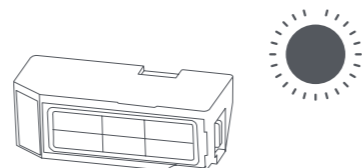

Грижа и поддръжка

Почистване на ходовото колело

1. Обърнете прахосмукачката робот и извадете ходовото колело.
2. Отстранете космите, праха и другите отпадъци от колелото и оста.
3. Поставете ходовото колело обратно и го фиксирайте на място.

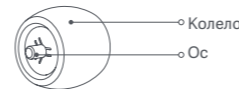

Забележки:

- Ако е необходимо, можете да използвате инструмент, например малка отвертка, за да издърпате внимателно оста от ходовото колело и да я почистите.
- Колелото може да се почисти с чешмяна вода и да се монтира отново, след като изсъхне на въздух.

Смяна на подложката за моп

Свалете подложката за моп от държача на подложката за моп, за да я замените с нова.

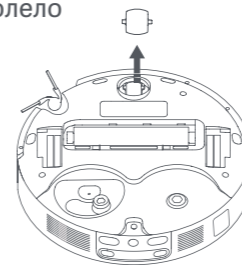
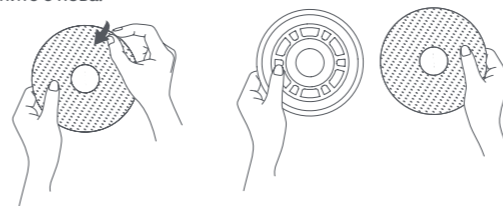

Почистване на сензори и контактните пластини за зареждане

Използвайте мека суха кърпа за почистване на всички сензори и контактни пластини за зареждане на прахосмукачката робот:

- Сензорите срещу падане в долната част на прахосмукачката робот.
- Лазерен радар с автоматично регулиране на височината в горната част на прахосмукачката робот
- Буфер и модул за избягване на препятствия с тройна камера с ИИ в предната част на прахосмукачката робот
- Сензори за ръбове от двете страни на прахосмукачката робот
- Контактни пластини за зареждане в задната част на прахосмукачката робот

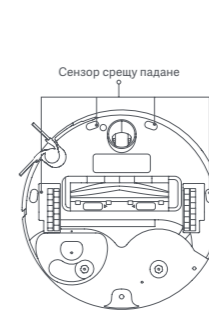

Почистване на омни станцията

Почистете сектора за разпространение на сигнала, контактните пластини за зареждане и отворите за автоматично изпразване на омни станцията с мека суха кърпа.

Поддръжка на батерията

Прахосмукачката робот има високопроизводителна литиевойонна батерия. Уверете се, че тя е добре заредена при ежедневното използване, за да поддържате оптимална производителност на батерията.

Забележка: ако прахосмукачката робот не се използва за продължителен период, я изключете и приберете. За да предотвратите щети от прекомерно разреждане на батерията, прахосмукачката робот трябва да се зарежда поне веднъж на три месеца.

Грижа и поддръжка

Смяна на торбичката за еднократна употреба

1. Когато торбичката за еднократна употреба е пълна, издърпайте капака от отвора на отделението за прах. Извадете торбичката за еднократна употреба с помощта на дръжката и я изхвърлете.

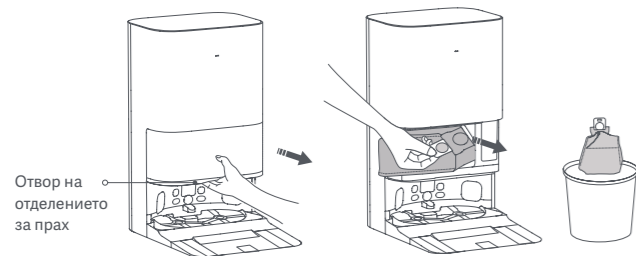

Забелжка: дърпането на дръжката на торбичката ще затвори торбичката за еднократна употреба, за да предотврати случайното изпадане на прах и отпадъци.

2. Използвайте суха кърпа, за да избършете всички замърсявания, например прах, от филтъра.



3. Поставете нова торбичка за еднократна употреба, както е показано на илюстрацията, и поставете дръжката ѝ на предназначеното за целта място.

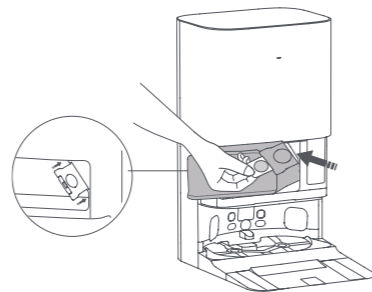

4. Поставете обратно капака на отделението за прах и, ако е поставен правилно, ще чуете „щрак“.

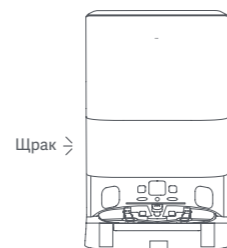

Отстраняване на неизправности

Проблеми	Възможна причина	Решение
Праходмукачката робот не може да се включи.	Праходмукачката робот работи с нисък заряд на батерията. Температурата на околната среда е твърде висока или твърде ниска.	Заредете праходмукачката робот преди употреба. Използвайте праходмукачката робот при температура на околната среда между 0°C и 40°C.
Праходмукачката робот не се зарежда.	Омни станцията не е свързана към захранването или има лош контакт.	Уверете се, че комплектът кабел е включен правилно към порта за захранване на омни станцията и към електрическия контакт. Почистете контактните пластини за зареждане на омни станцията и на праходмукачката робот.
Праходмукачката робот не може да се свърже с мрежата.	Паролата за Wi-Fi е неправилна. Праходмукачката робот не поддържа 5 GHz мрежи и рутери от корпоративен клас. Wi-Fi сигналът е слаб. Праходмукачката робот може да не е в състояние на мрежова конфигурация.	Въведете правилната парола за Wi-Fi. Свържете праходмукачката робот към домашна мрежа с честота 2,4 GHz. Уверете се, че праходмукачката робот е на място със силен Wi-Fi сигнал. Изтрийте праходмукачката робот в приложението, нулирайте Wi-Fi връзката на праходмукачката робот и опитайте да я свържете отново към мрежата.
Праходмукачката робот не може да открие или да се върне в омни станцията.	Около омни станцията има твърде много препятствия. Възможно е секторът за разпространение на сигнала да е замърсен. Омни станцията не е свързана към захранването. Омни станцията е преместена, когато праходмукачката робот не е била на нея. Праходмукачката робот е възпрепятствана от препятствия, като например затворена врата по пътя обратно към омни станцията. Праходмукачката робот е била преместена, когато не се намира на омни станцията, което е довело до неуспешно позициониране. Праходмукачката робот е твърде далеч от омни станцията, за да се върне.	Преместете омни станцията на открито място. Поставете ръчно праходмукачката робот върху омни станцията за зареждане. Избършете сектора за разпространение на сигнала на омни станцията, за да предотвратите появата на прах или замърсяване. Свържете се към захранващия адаптер на омни станцията.
Праходмукачката робот заседна и не може да се върне в омни станцията.	Около омни станцията има твърде много препятствия. Праходмукачката робот е възпрепятствана от препятствия, като например затворена врата по пътя обратно към омни станцията. Праходмукачката робот се пързала по хлъзгавия под. Омни станцията е наклонена или е поставена на неравен под.	Преместете омни станцията на открито място. Поставете ръчно праходмукачката робот върху омни станцията за зареждане. Препоръчва се ръчно почистване на водата по пода. Поставете омни станцията правилно и опитайте отново.

Отстраняване на неизправности

Проблеми	Възможна причина	Решение
Прахо­смукачката робот не се изключва.	Прахо­смукачката робот се зарежда.	Прахо­смукачката робот може да бъде изключена само когато не е заредена. Преместете прахо­смукачката робот от омни станцията и натиснете и задръжте бутона за захранване за 3 секунди, за да изключите прахо­смукачката робот. Ако не може да бъде изключена, можете да натиснете и задръжте бутона за нулиране за 10 секунди, за да изключите принудително прахо­смукачката робот. Ако проблемът все още продължава, се свържете с екипа по следпродажбено обслужване.
Прахо­смукачката робот не се зарежда или се зарежда бавно.	Нивото на заряд на батерията е твърде ниско. Температурата на околната среда е твърде висока или твърде ниска. Възможно е контактните пластини за зареждане да са замърсени.	Обикновено пълното зареждане на прахо­смукачката робот отнема около 6 часа. Прахо­смукачката робот може автоматично да намали скоростта на зареждане при високи или ниски температури на околната среда, за да удължи живота на батерията. Това е нормално. Избършете контактните пластини за зареждане със суха кърпа.
Страничната четка се сваля.	Винтовете на страничната четка са разхлабени.	Редовно проверявайте и почиствайте страничната четка и затягайте винтовете за закрепване на страничната четка.
Държачът на подложката за mop се сваля.	Държачът на подложката за mop е заплетен от чужди предмети, което води до падането му.	Преди да използвате прахо­смукачката робот, отстранете чуждите предмети от пода.
Прахо­смукачката робот издава силен шум, докато работи.	Отделението за прах е пълно. Страничната четка или четката е заплетена с чужди предмети или в отделението за прах има чужди предмети. Прахо­смукачката робот е на високо ниво на засмукване.	Изпразване на отделението за прах. Проверете за чужди тела и ги отстранете, ако има такива. Намалете нивото на засмукване на прахо­смукачката робот на стандартен или тих режим.
Прахо­смукачката робот се движи по произволен маршрут.	Разпръснатите по пода предмети влияят на работата на прахо­смукачката робот. Прахо­смукачката робот се пързала по хлъзгавия под. Модулът за избягване на препятствия с три камери с ИИ може да е замърсен.	Подредете пода, преди да използвате прахо­смукачката робот. Препоръчва се ръчно почистване на водата по пода. Избършете модула за избягване на препятствия с тройна камера с ИИ на прахо­смукачката робот с мека, чиста кърпа, за да поддържате модула чист.
Прахо­смукачката робот е пропуснала някои стаи.	По време на почистването прахо­смукачката робот е възпрепятствана от препятствия, като например затворени врати или праг, по-висок от 2 см. Прахо­смукачката робот се хлъзга и отказва да работи на хлъзгавия вход на стаята.	Уверете се, че всички врати на стаите са напълно отворени. ВНИМАНИЕ: прахо­смукачката робот не може да преминава високи прагове. Препоръчва се ръчно почистване на водата по пода.

Отстраняване на неизправности

Проблеми	Възможна причина	Решение
Прахо­смукачката робот често навлиза в зони с ограничен достъп или преминава през виртуални стени.	Картата в приложението има грешка. Необходимо е да се оптимизират виртуалните стени или границите на зоните с ограничен достъп.	Проверете картата в приложението. Изтрийте аномалната карта от списъка с карти и направете нова карта. Поради мащаба на картата зададените виртуални стени или зони с ограничен достъп могат да се разминават с целевите местоположения. Препоръчително е да се запознаете с маршрута на работа на прахо­смукачката робот, да коригирате границите според домашната си среда, за да включите всички зони, в които прахо­смукачката робот може лесно да заседне, като например потънали стъпала и местата под мебелите.
Планираното почистване не работи.	Прахо­смукачката робот работи с нисък заряд на батерията.	Прахо­смукачката робот ще стартира планираното почистване, когато оставащият заряд в батерията е повече от 30%. Заредете прахо­смукачката робот навреме.
Прахо­смукачката робот внезапно прекъсва текущата задача по време на работа.	Батерията на прахо­смукачката робот е изтощена. Омни станцията не е свързана към захранването, така че прахо­смукачката робот не се зарежда успешно в омни станцията.	Поставете ръчно прахо­смукачката робот върху омни станцията за зареждане. Уверете се, че омни станцията е свързана правилно към захранването. Ако проблемът все още продължава, се свържете с екипа по следпродажбено обслужване.
Прахо­смукачката робот не възобновява почистването след междинно зареждане.	Прахо­смукачката робот е в режим „Не безпокой“. Прахо­смукачката робот се зарежда ръчно, като например се премества в омни станцията, и се контролира да се върне обратно чрез приложението или бутона върху самата нея.	Прахо­смукачката робот няма да възобнови почистването в Режим „Не безпокой“ или след ръчно презареждане.
Индикаторът за омни станция мига в оранжево.	Водата в резервоара за чиста вода е недостатъчна. Резервоарът за чиста вода или резервоарът за мръсна вода не е монтиран. Резервоарът за мръсна вода е пълен.	Напълнете своевременно резервоара за чиста вода с вода. Монтирайте резервоара за чиста вода и резервоара за мръсна вода на мястото им. Почистване на резервоара за мръсна вода.
Прахо­смукачката робот има гласово съобщение за фалшиво ниво на водата в резервоара за чиста вода.	Поплавъкът в резервоара за чиста вода липсва или е заседнал.	Ръчно нулиране на поплавъка. Ако проблемът продължава, се свържете с екипа по следпродажбено обслужване.

Отстраняване на неизправности

Проблеми	Възможна причина	Решение
Основата на миешката част има грешка в нивото на водата.	Основата на миешката част може да е блокирана. Резервоарът за мръсна вода не е монтиран на място. Уплътнителният пръстен на резервоара за мръсна вода е разхлабен.	Почистете миешката част и основата на миешката част. Монтирайте отново резервоара за мръсна вода. Монтирайте уплътнителния пръстен на резервоара за вода на мястото му. Ако проблемът продължава, се свържете с екипа по следпродажбено обслужване.
Омни станцията не може автоматично да изправа праха.	Торбичката за еднократна употреба е пълна. Отворите за автоматично изправане са блокирани.	Заменете торбичката за еднократна употреба с нова. Ако торбичката за еднократна употреба не е пълна, проверете и почистете всички отвори за автоматично изправане.
Изправането на праха отнема повече време от обикновено.	След като омни станцията е била използвана известно време, процесът на изправане на праха може да отнема малко повече време, за да се гарантира безпроблемното функциониране. Това е нормално.	/

Декларация за околната среда

Вградената литиевойонна батерия на тази прахосмукачка робот съдържа химикали, които могат да замърсят околната среда. Преди да изхвърлите батерията, помолете специалист да я извади и след това я предайте в професионална организация за рециклиране.

- Батерията трябва да се извади преди изхвърлянето на прахосмукачката робот.
- Преди да извадите батерията, изключете прахосмукачката робот от електрическата мрежа.
- Батерията трябва да се изхвърли безопасно.

Стъпки за отстраняване на батерията

1. Обърнете прахосмукачката робот с главата надолу, отстранете петте винта в задната част на прахосмукачката робот с помощта на инструмент и свалете капака.
2. Изключете свързващата клемма между батерията и дънната платка, за да извадите батерията.

ВНИМАНИЕ:

- Преди да извадите батерията, изключете прахосмукачката робот от захранването и източете батерията възможно най-много.
- Върнете батериите на професионална организация за рециклиране.
- Не излагайте батерията на високи температури, тъй като това може да доведе до експлозия.
- Ако батерията протече и хора имат случаен контакт с нея, незабавно изплакнете обилно с вода и потърсете лекарска помощ.

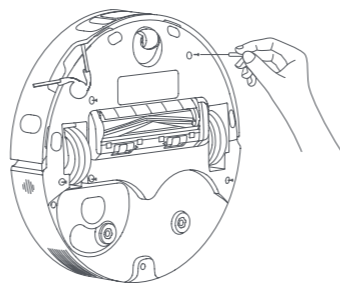

Спецификации

Прахосмукачка робот

Име	Прахосмукачка робот
Модел	OV21GL
Размери на артикула	350 × 88 mm (когато лазерният радар с автоматично регулиране на височината се снижи)
Литиевойонна батерия	4800 mAh (проектен капацитет) 5200 mAh (номинален капацитет)
Време на зареждане	6 часа
Нетно тегло	3,97 кг
Съвместимо с	Android 9.0 и iOS 12.0 или по-нови версии
Безжична връзка	Wi-Fi IEEE 802.11 b/g/n/ax 2,4GHz, BLE5.2
Номинално напрежение	14,4 V ---
Напрежение за зареждане	20 V ---
Номинална мощност	55 W
Работна честота	2400–2483,5 MHz
Максимална изходна мощност	< 20 dBm

При нормални условия на употреба трябва да се поддържа разстояние най-малко 20 cm между антената на уреда и тялото на потребителя.

За допълнителна информация посетете www.mi.com
Производител: Xiaomi Communications Co., Ltd.
Адрес: #019, 9th Floor, Building 6, 33 Xi'erqi Middle Road, Haidian District, Beijing, 100085, China
Произведено в Китай

Омни станция

Модел	OV21-JZEU
Размери на артикула	470 × 360 × 572 mm (включително удължителя на основата на миешката част) 260 × 360 × 572 mm (без удължителя на основата на миешката част)
Номинална входна мощност	220–240 V ~ 50/60 Hz
Номинална изходна мощност	20 V --- 1,5 A
Номинална входна мощност на захранването (изправане на праха)	530 W
Номинална входна мощност на захранването (почистване с гореща вода)	1600 W
Номинална входна мощност на захранването (сушене на въздух + зареждане)	85 W
Консумация на енергия	Режим на готовност: ≤ 0,5 W
Час на въвеждане на състоянието	Режим на готовност: ≤ 20 мин

Забележки:

- Номиналната входна мощност на захранването (почистване с гореща вода) е типична стойност при температура на водата 15°C.
- Номиналната входна мощност на захранването (сушене на въздух + зареждане) се определя според стойността на мощността при пълно натоварване.

Информация за изхвърляне и рециклиране на ОЕЕО



Всички продукти, носещи този символ, са отпадъци от електрическо и електронно оборудване (ОЕЕО съгласно Директива 2012/19/ЕС), които не трябва да се смесват с несортирани битови отпадъци. Вместо това трябва да защитите човешкото здраве и околната среда, като предадете отпадъчното си оборудване в определен пункт за рециклиране на отпадъци от електрическо и електронно оборудване, посочен от правителството или местните власти. Правилното изхвърляне и рециклиране ще помогне за предотвратяване на потенциални негативни последици за околната среда и човешкото здраве. Свържете се с техника или местните власти за повече информация относно местоположението, както и правилата и условията на такива пунктове за събиране.