

**xiaomi**

Ръководство за потребителя на прахосмукачка G20 Lite

## Зареждане

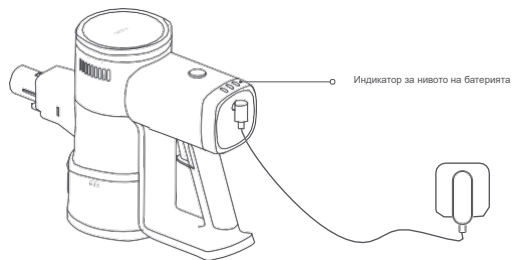

Описание на състоянието на индикатора за батерията



Мига



В работен режим



Ниско ниво на батерията



Почти пълна



Половин батерия

Зареждане



Ниско ниво на батерията



Почти пълна



Половин батерия



Напълно заредена

Бележки:

- Заредете прахосмукачката напълно преди първа употреба. Това ще отнеме около 5 часа.
- Докато се зарежда, прахосмукачката не може да се използва.
- След като напълно се зареди, индикаторът ще изгасне след 20 секунди, а прахосмукачката ще премине в режим за пестене на енергия.
- Ако прахосмукирате дълго време на максимална мощност, батерията може да се загрее, което ще удължи времето за зареждане. За да избегнете това, оставете уреда да изстине за 30 минути преди зареждане.

## Инструкции за употреба

Електрическа четка

За почистване на мрамор, дърво, и килими с нисък косъм.

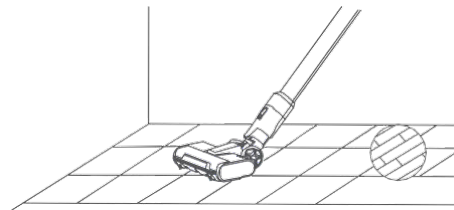

2-в-1 накрайник-четка

Подходяща за почистване на тесни пространства като клавиатури, пердета, дивани, тавани, ъгли и интериора на автомобила.

Внимание: За да избегнете евентуални рискове за безопасността, не излагайте прахосмукачката на пряка слънчева светлина или не я съхранявайте в места с висока температура, като например в автомобил през лятото.

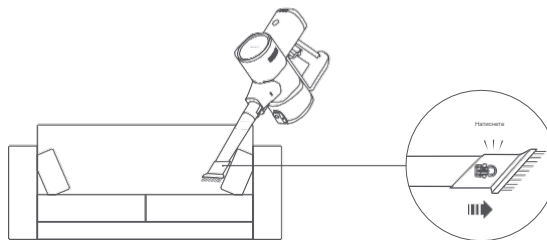
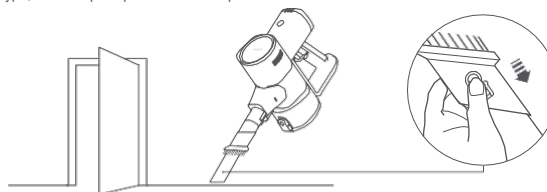

## Грижа и поддръжка

### ВНИМАНИЕ:

- Преди да започнете грижа или поддръжка, изключете прахосмукачката от захранването и се уверете, че е изключена.
- Винаги използвайте оригинални части, за да осигурите правилната работа и да запазите гаранцията си.
- Ако филтърът, предварителният филтър, следфилтърът, удължителната тръба или комбинираната четка се запушат, уредът ще спре да работи. Преди да го използвате отново, изключете и почистете запушения елемент.
- Ако въртящата четка се блокира, тя ще спре, но прахосмукачката ще продължи да работи. Изключете уреда и почистете четката преди следваща употреба.
- Преди да почистите, сваляте главата на четката, за да избегнете случайно включване, което може да доведе до нараняване.
- Ако няма да ползвате прахосмукачката по-дълго време, заредете я напълно, изключете я от захранването и я съхранявайте на хладно и сухо място, далеч от директна слънчева светлина.
- За да удължите живота на батерията, зареждайте прахосмукачката поне веднъж на всеки три месеца.

### Почистяване на прахосмукачката

Избършете прахосмукачката с мека, суха кърпа.

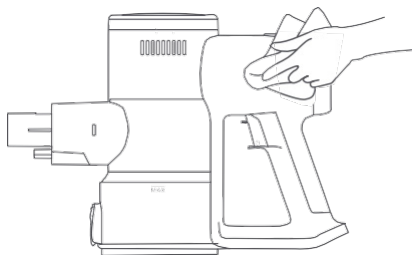

### Почистяване на контейнера за прах

Преди да почистите контейнера за прах, изключете захранването и сваляте удължителната тръба. Ако контейнерът за прах достигне линията "MAX", ефективността на почистването намалява. За да възстановите мощността, изпразнете контейнера за прах.

- Изпразнете контейнера за прах: Дръжте контейнера над кошче за отпадъци и натиснете бутона за освобождаване, за да изсипете съдържанието.

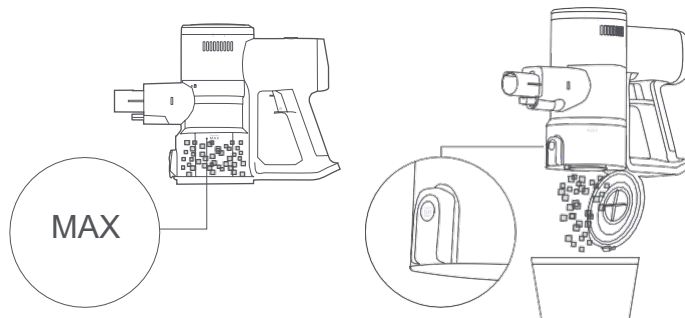

### Почистяване на филтърната система

1. Натиснете бутона за изпражнение на контейнера, за да отворите контейнера за прах, завъртете филтъра според илюстрацията, за да го извадите, след което отстранете предфилтъра от филтъра.

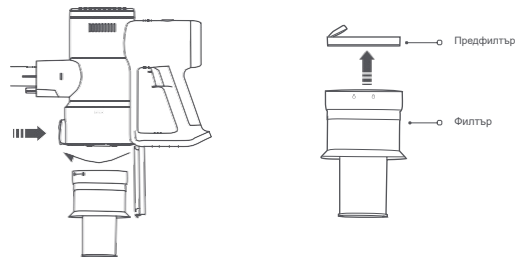

2. Завъртете пост-филтъра както е показано, за да го премахнете.

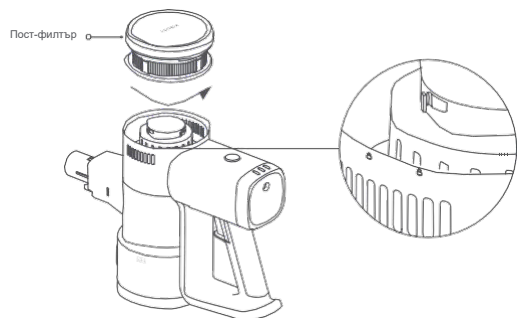

3. Изплакнете филтъра, предпазния филтър и пост-филтъра под течаща вода, докато станат чисти, след което ги оставете да изсъхнат напълно за най-малко 24 часа.

Бележки:

- Никога не потапяйте филтъра, предварителния филтър и следфилтъра във вода.
- Когато почиствате следфилтъра, изплаквайте го многократно и леко потупвайте ръба му, за да премахнете праха и замърсяванията, докато стане чист.
- Не почиствайте предварителния филтър и следфилтъра с ръце, четка или остър предмет, за да не ги повредите.
- Ако силата на засмукване остане значително намалена след почистване на предварителния филтър и следфилтъра, можете да опитате да закулите и замените филтрите с оригинални.

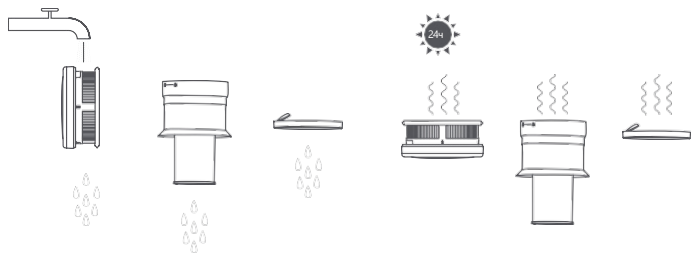

Почистване на електрическата четка

1. Обърнете четката с валик надолу и натиснете бутона за освобождаване, за да отключите и извадите валика.

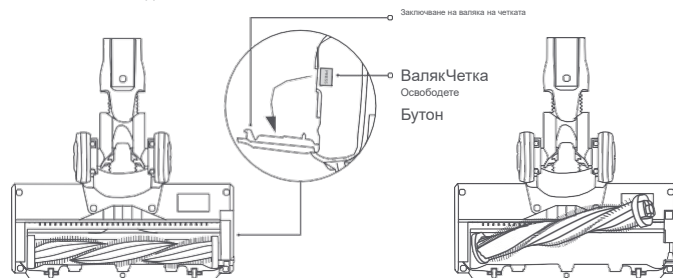

2. С помощта на суха кърпа или кухненска хартия почистете праха и замърсяванията от отвора за засмукване и прозрачния капак.

Забележка: Не почиствайте електрическата четка с вода, тъй като моторът ѝ е вграден.

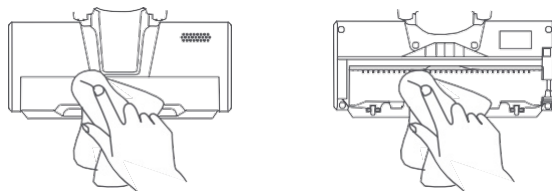

3. Монтирайте обратно ролковата четка, и натиснете бутона за заключване за да я фиксирате на място.

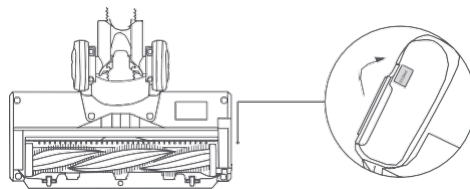

## Чести проблеми

Често срещан проблем	Възможна причина	Решение
Праховсмукачката а не работи.	Батерията е изтощена.	Заредете праховсмукачката преди употреба.
	Всмукателният отвор, въздушният канал, предварителният или крайният филтър са запушени.	Проверете и почистете незабавно.
	Филтърът, предварителният или крайният филтър не са монтирани правилно.	Проверете и монтирайте правилно.
	Активирана е температурната защита на батерията.	Изчакайте температурата на батерията да се нормализира и след това продължете работата.
Засмукателната мощност намалява.	Контейнерът за прах е пълен или предфилтърът или следфилтърът е запушен.	Проверете и почистете незабавно.
	Четката е запушена.	Почистете главата на четката.
Батерията издържа по-малко.	Батерията не е напълно заредена.	Заредете праховсмукачката преди употреба.
	Контейнерът за прах е пълен или предфилтърът или следфилтърът е запушен.	Проверете и почистете незабавно.
	Четката е запушена.	Почистете главата на четката.
Въртящата четка не се завърта.	Въртящата четка е блокирана от чужди тела.	Премахнете чуждите предмети и след това използвайте отново.
	Активирана е защитата от висока температура на мотора на четката.	Изчакайте температурата на мотора на четката да се нормализира преди употреба.
	Контактите за зареждане са замърсени.	Почистете контактите с мека суха кърпа и опитайте отново.
Не може да се зарежда.	Използваният захранващ адаптер не е оригинален.	Използвайте само оригиналното захранване за зареждане на праховсмукачката.
Батерията се зарежда бавно.	Активирана е температурната защита на батерията.	Изчакайте температурата на батерията да се върне към нормалното, след това използвайте отново.

Забележка: Ако горните решения не отстранят проблема, моля свържете се с екипа за следпродажбено обслужване.

## Отстраняване на неизправности

Ако праховсмукачката не работи правилно, индикаторът за нивото на батерията ще покаже съобщение за грешка. Вижте таблицата по-долу за насоки при отстраняване на проблема.

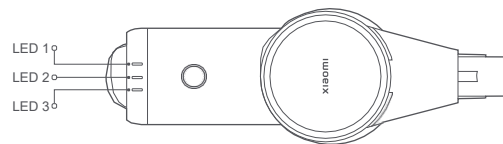

Съобщение за грешка	Възможна причина	Решение
LED 1, LED 2 и LED 3 мигат три пъти едновременно.	Грешка в захранването	Използвайте само оригиналното захранване за зареждане на праховсмукачката.
	Батерията температура защита е активирана.	Изчакайте моторът на четката да се охлади и се върне към нормална температура, преди да използвате уреда.
	Грешка в батерийната клетка	Свържете се с екипа за следпродажбено обслужване
	Грешка в температурния сензор	
	Грешка в мотора	
LED 1 мига десет пъти.	Батерията е изтощена	Използвайте само оригиналното захранване за зареждане на праховсмукачката.

Xiaomi Прахосмукачка G20 Lite			
Име	Безжична прахосмукачка	Модел	C203
Номинално напрежение	22.2 V =	Номинална мощност	215 W
Зареждане Напрежение	27.0 V =	Тегло нето	2,4 кг
Електрическа четка за под			
Модел	C203-DS	Номинално напрежение	22.2 V =
Номинална мощност	15 W		
Захранване			
Производител	Zhongshan Baolijin Electronic Co., Ltd.		
Модел	BLJ15WJ270050P-V	Средна активна ефективност	85,9%
Номинален вход	100–240 V 50/60 Hz 0,5 A	Ефективност при нисък товар (10%)	73,2%
Номинален изход	27,0 V = 0,5 A 13,5 W	Консумация на енергия в режим на готовност	0.09 W
Производител	Shenzhen AMC Technology Co., Ltd.		
Модел	AD-D0752700050EU01	Средна активна ефективност	84.5%
Номинален вход	100–240 V 50/60 Hz 0.8 A	Ефективност при нисък товар (10%)	75.5%
Номинален изход	27,0 V = 0,5 A 13,5 W	Консумация на енергия в режим на готовност	0.09 W

Забележка: И двата модела BLJ15WJ270050P-V и AD-D0752700050EU01 са съвместими с прахосмукачката, но само един от тях е включен в комплекта.

## Екологично известие

Акумулаторната литиево-йонна батерия на този уред съдържа вещества, които могат да замърсят околната среда. Преди да изхвърлите прахосмукачката, извадете батериите и ги предайте в подходящ пункт за рециклиране.

- Батерията трябва да бъде извадена от уреда, преди той да бъде изхвърлен.
- Изключете уреда от електрическата мрежа преди да премахнете батерията.
- Батерията трябва да се предаде за безопасно обезвреждане.

### ВНИМАНИЕ:

- Уверете се, че прахосмукачката е изключена от електричеството и батериите са напълно разредени преди да ги премахнете.
- Изнесете свалените батерии до специализиран пункт за рециклиране за правилно унищожаване.
- Не оставяйте батериите на места с висока температура, тъй като могат да експлодират.
- При теч от батерията, не допускайте контакт с течността. Ако течността попадне в очите, изплакнете обилно с вода и потърсете медицинска помощ незабавно.

Стъпки за премахване на батерията:

1. Свалете задните капаци на прахосмукачката и дръжката, след което отстранете микропревключателя от дръжката.
2. Използвайте отвертка, за да развиете винтовете на прахосмукачката, изключете кабелите и извадете батерийния модул.
3. Отвийте двата винта над платката на батерийния модул.
4. Махнете горния и долния капак на платката и батерийния пакет, след което извадете батериите.

## ГАРАНЦИОННО УВЕДОМЛЕНИЕ

Тази гаранция Ви предоставя определени права, а също така може да имате и други права според законите на Вашата държава, провинция или област. В някои страни, провинции или области законите за защита на потребителите могат да определят минимален гаранционен срок. Освен ако не е разрешено от закона, XIAOMI не ограничава, не изключва и не прекратява други Ваши права. За да се информирате напълно за правата си, препоръчваме да се запознаете със законодателството на Вашата държава, провинция или област.

### 1. ОГРАНИЧЕНА ГАРАНЦИЯ НА ПРОДУКТА

XIAOMI гарантира, че продуктите са без дефекти в материалите и изработката при нормална употреба и според ръководството за употреба на продукта, в рамките на гаранционния срок. Продължителността и условията на законните гаранции се определят от местното законодателство. За повече информация относно потребителските гаранции, моля, посетете официалния сайт на Xiaomi: <https://www.mi.com/global/support/warranty>.

Xiaomi гарантира на първоначалния купувач, че продуктът Xiaomi няма да има дефекти в материалите или изработката при нормална употреба през посочения по-горе период.

Xiaomi не гарантира, че продуктът ще работи без прекъсвания или грешки.

Xiaomi не носи отговорност за щети, причинени от несъобразяване с инструкциите за употреба на продукта.

### 2. РЕМЕДИИ

Ако бъде установен хардуерен дефект и валидна рекламация бъде получена от Xiaomi в рамките на гаранционния срок, Xiaomi ще: (1) ремонтира продукта безплатно, (2) замени продукта или (3) възстанови сумата за продукта, като разходите за доставка може да не са включени.

### 3. КАК ДА ПОЛУЧИТЕ ГАРАНЦИОННО ОБСЛУЖВАНЕ

За да ползвате гаранционно обслужване, трябва да предоставите продукта в оригиналната му опаковка или в подобна опаковка, която осигурява същата степен на защита на продукта, до адреса, посочен от Xiaomi. Освен ако не е забранено от закона, Xiaomi може да изиска представяне на доказателства за покупка и/или спазване на изискванията за регистрация преди предоставяне на гаранционно обслужване.

### 4. ИЗКЛЮЧЕНИЯ И ОГРАНИЧЕНИЯ

Освен ако не е посочено друго от Xiaomi, тази ограничена гаранция важи само за продукти, произведени от или за Xiaomi и идентифицирани със запазени марки, търговското име или логото "Xiaomi" или "Mi". Ограничената гаранция не важи за следните случаи: (a) Щети, причинени от природни бедствия или форсмажорни обстоятелства, например мълни, торнадо, наводнения, пожар, земетресения или други външни причини; (b) Небрежност; (c) Комерсиална употреба; (d) Промени или модификации на която и да е част от продукта; (e) Щети, причинени от използване с не-Xiaomi продукти; (f) Щети вследствие на инцидент, злоупотреба или неправилна употреба; (g) Щети от използване на продукта извън допустимите или предвидените от Xiaomi начини или с неправилно напрежение или захранване; или (h) Щети, причинени от сервиз (включително ъпгрейди и разширения), извършени от лице, което не е представител на Xiaomi.

Ваша е отговорността да архивирате всички данни, софтуер или други материали, които може да сте съхранили или запазили на продукта. Възможно е данните, софтуерът или други материали в устройството да бъдат изтрити или преформатирани по време на сервизно обслужване, като Xiaomi не носи отговорност за такива щети или загуби.

Нито един дистрибутор, агент или служител на Xiaomi няма право да променя, разширява или добавя условия към тази ограничена гаранция. Ако някоя клауза бъде призната за незаконна или неприложима, това не засяга валидността или приложимостта на останалите условия.

Освен ако не е забранено от закона или не е обещано друго от Xiaomi, следпродажбено обслужване се ограничава до страната или региона, в които е извършена първоначалната покупка.

Продукти, които не са били официално внесени и/или не са произведени от Xiaomi и/или не са закупени от Xiaomi или от официален търговец на Xiaomi, не са обхванати от настоящите гаранции.

Съгласно приложимото законодателство, може да имате право на гаранция от неофициалния търговец, от когото сте закупили продукта. Затова Xiaomi ви препоръчва да се свържете с търговеца, от когото сте закупили продукта. Настоящите гаранции не важат за Хонконг и Тайван.

### 5. ПОДРАЗБИРАЩИ СЕ ГАРАНЦИИ

Освен ако не е забранено от действащото законодателство, всички подразбиращи се гаранции (включително тези за търговска годност и пригодност за определена цел) са с ограничена продължителност до максималния срок на тази ограничена гаранция. В някои юрисдикции не се допускат ограничения на срока на подразбираща се гаранция, затова горното ограничение няма да се прилага в тези случаи.

### 6. ОГРАНИЧЕНИЕ НА ОТГОВОРНОСТТА ПРИ ЩЕТИ

Освен ако не е забранено от приложимото право, Xiaomi не носи отговорност за никакви щети, причинени от инциденти, непреки, специални или последващи щети, включително, но не само, загуба на печалба, приходи или данни, щети в резултат на нарушаване на изрична или подразбираща се гаранция или условие, или по друга правна теория, дори ако Xiaomi е била уведомена за възможността от такива щети. В някои юрисдикции не се допуска изключване или ограничаване на специални, непреки или последващи щети, затова горното ограничение или изключение може да не се отнася за вас.

### 7. КОНТАКТИ С XIAOMI

За клиенти посетете уебсайта: <https://www.mi.com/global/support/warranty>

За следгаранционно обслужване може да се обърнете към всеки авторизиран сервиз на Xiaomi, официален дистрибутор на Xiaomi или търговеца, който ви е продал продуктите. При съмнение се свържете с лицето, посочено от Xiaomi.